

ПРИЛОЖЕНИЕ 4
к ОПОП-П по профессии
15.01.38. Оператор-наладчик металлообрабатывающих станков



Министерство образования Московской области
ГОСУДАРСТВЕННОЕ БЮДЖЕТНОЕ ПРОФЕССИОНАЛЬНОЕ ОБРАЗОВАТЕЛЬНОЕ
УЧРЕЖДЕНИЕ МОСКОВСКОЙ ОБЛАСТИ
«МЫТИЦИНСКИЙ КОЛЛЕДЖ»

«ПРОФЕССИОНАЛИТЕТ»

ПРОГРАММА ГОСУДАРСТВЕННОЙ ИТОГОВОЙ АТТЕСТАЦИИ

для профессии среднего профессионального образования

15.01.38

(Шифр профессии)

**Оператор-наладчик
металлообрабатывающих станков**

(Наименование профессии в соответствии с учебным планом)

очной формы обучения

2025 г.

СОДЕРЖАНИЕ

I. Общие положения.....	3
II. Процедура проведения ГИА	5
2.1 Особенности проведения демонстрационного экзамена.....	5
2.2 Правила проведения ГИА.....	7
III. Методика оценивания результатов демонстрационного экзамена и алгоритм работы ГЭК	
IV. Порядок подачи и рассмотрения апелляций	14
V. Порядок проведения государственной итоговой аттестации для выпускников из числа лиц с ограниченными возможностями здоровья и инвалидов	16
VI. Требования к материально-техническому обеспечению реализации программы государственной итоговой аттестации выпускников профессии	
15.01.38. Оператор-наладчик металлообрабатывающих станков.....	18
Приложения.....	19
Приложение 1. Комплект оценочной документации по профессии	
15.01.38. Оператор-наладчик металлообрабатывающих станков	19
Приложение 2. План работы центра проведения демонстрационного экзамена по профессии 15.01.38. Оператор-наладчик металлообрабатывающих станков.....	58

І. Общие положения

Программа государственной итоговой аттестации (далее – программа ГИА) выпускников по профессии *15.01.38. Оператор-наладчик металлообрабатывающих станков* разработана в соответствии с Законом Российской Федерации от 29.12.2012 г. № 273-ФЗ «Об образовании в Российской Федерации», Приказом Минпросвещения России от 08.11.2021 № 800 «Об утверждении Порядка проведения государственной итоговой аттестации по образовательным программам среднего профессионального образования», ФГОС СПО по профессии *15.01.38. Оператор-наладчик металлообрабатывающих станков*, и определяет совокупность требований к ее организации и проведению.

Цель государственной итоговой аттестации – установление соответствия результатов освоения обучающимися образовательной программы по профессии *15.01.38. Оператор-наладчик металлообрабатывающих станков* соответствующим требованиям ФГОС СПО с учетом требований регионального рынка труда, их готовность и способность решать профессиональные задачи.

Задачи государственной итоговой аттестации:

– определение соответствия навыков, умений и знаний выпускников современным требованиям рынка труда, квалификационным требованиям ФГОС СПО и регионального рынка труда;

– определение степени сформированности профессиональных компетенций, личностных качеств, соответствующих ФГОС СПО и наиболее востребованных на рынке труда.

По результатам ГИА выпускнику по профессии *15.01.38. Оператор-наладчик металлообрабатывающих станков* присваивается квалификация: *оператор-наладчик металлообрабатывающих станков*.

Программа ГИА является частью ОПОП-П по программе подготовки *квалифицированных рабочих, служащих* и определяет совокупность требований к ГИА, в том числе к содержанию, организации работы, оценочным материалам ГИА выпускников по данной профессии.

Выпускник, освоивший образовательную программу, должен быть готов к выполнению видов деятельности, предусмотренных образовательной программой (таблица 1), и продемонстрировать результаты освоения образовательной программы (таблица 2).

Таблица 1

Виды деятельности

Код и наименование вида деятельности (ВД)	Код и наименование профессионального модуля (ПМ), в рамках которого осваивается ВД
1	2
В соответствии с ФГОС	
Изготовление различных деталей на токарных станках	ПМ.01. Изготовление различных деталей на токарных станках
Изготовление различных деталей на фрезерных станках	ПМ.02. Изготовление различных деталей на фрезерных станках
Наладка оборудования и изготовление различных деталей на токарных станках с программным управлением	ПМ.03. Наладка оборудования и изготовление различных деталей на

	токарных станках с программным управлением
Виды деятельности по запросу работодателя АО «Концерн «Калашников»	
<i>Выполнение работ по профессии «Оператор сверлильно-фрезерно-расточных станков с числовым программным управлением»</i>	<i>ПМ.04. Выполнение работ по профессии 16045 «Оператор сверлильно-фрезерно-расточных станков с числовым программным управлением»</i>

Таблица 2

Перечень результатов, демонстрируемых выпускником

Оцениваемые виды деятельности	Профессиональные компетенции
Изготовление различных деталей на токарных станках (по выбору)	ПК 1.1. Осуществлять подготовку, наладку и обслуживание рабочего места для работы на токарных станках.
	ПК 1.2. Осуществлять подготовку к использованию инструмента и оснастки для работы на токарных станках в соответствии с заданием.
	ПК 1.3. Определять последовательность и оптимальные режимы обработки различных деталей на токарных станках в соответствии с заданием.
	ПК 1.4. Осуществлять технологический процесс обработки деталей на токарных станках с соблюдением требований к качеству в соответствии с заданием и технической документацией.
Изготовление различных деталей на фрезерных станках (по выбору)	ПК 2.1. Осуществлять подготовку, наладку и обслуживание рабочего места для работы на фрезерных станках.
	ПК 2.2. Осуществлять подготовку к использованию инструмента и оснастки для работы на фрезерных станках в соответствии с заданием.
	ПК 2.3. Определять последовательность и оптимальные режимы обработки различных деталей на фрезерных станках в соответствии с заданием.
	ПК 2.4. Осуществлять технологический процесс обработки деталей на фрезерных станках с соблюдением требований к качеству в соответствии с заданием и технической документацией.
Наладка оборудования и изготовление различных деталей на токарных станках с программным управлением (по выбору)	ПК 3.1. Осуществлять подготовку, наладку и обслуживание рабочего места для работы на токарных станках с программным управлением.
	ПК 3.2. Осуществлять подготовку к использованию инструмента и оснастки для работы на токарных станках с программным управлением в соответствии с полученным заданием (включая изготовление пробной детали и контроль параметров).
	ПК 3.3. Разрабатывать управляющие программы с применением систем автоматического программирования, систем автоматизированного проектирования и систем

	автоматизированного производства, диалогового программирования с пульта управления станком.
	ПК 3.4. Адаптировать разработанные управляющие программы на основе анализа входных данных, технологической и конструкторской документации в соответствии с полученным заданием.
	ПК 3.5. Выполнять обработку деталей на токарных станках с программным управлением с соблюдением требований к качеству в соответствии с заданием и технической документацией.
<i>Выполнение работ по профессии 16045 Оператор сверлильно-фрезерно-расточных станков с числовым программным управлением (по запросу АО "Концерн "Калашников")</i>	<i>ПК.4.1. Обрабатывать заготовки простых деталей типа тела вращения с точностью размеров по 12 - 14-му качеству на токарном универсальном станке с ЧПУ</i>
	<i>ПК.4.2. Производить контроль параметров простой детали типа тела вращения с точностью размеров по 12 - 14-му качеству, изготовленной на токарном универсальном станке с ЧПУ</i>
	<i>ПК.4.3. Обрабатывать заготовки простых деталей не типа тела вращения с точностью размеров по 12 - 14-му качеству на сверлильном, фрезерном или расточном станке с ЧПУ</i>
	<i>ПК.4.4. Осуществлять контроль параметров простой детали не типа тела вращения с точностью размеров по 12 - 14-му качеству, изготовленной на универсальном сверлильном, фрезерном или расточном станке с ЧПУ</i>

Выпускники, освоившие программу по профессии 15.01.38. *Оператор-наладчик металлообрабатывающих станков*, сдают ГИА в форме демонстрационного экзамена профильного уровня.

II. Процедура проведения ГИА

2.1 Особенности проведения демонстрационного экзамена

Демонстрационный экзамен - вид аттестационного испытания при государственной итоговой аттестации по основным профессиональным образовательным программам среднего профессионального образования или по их части, которая предусматривает моделирование реальных производственных условий для решения практических задач профессиональной деятельности в соответствии с лучшими мировыми и национальными практиками, реализуемая с учетом базовых принципов.

Оператором демонстрационного экзамена является ФГБОУ ДПО «Институт развития профессионального образования», (далее – Оператор).

Обучающиеся по профессии 15.01.38. *Оператор-наладчик металлообрабатывающих станков*, входящей в ФП «Профессионалитет», сдают демонстрационный экзамен профильного уровня.

Демонстрационный экзамен профильного уровня проводится по решению образовательной организации на основании заявлений выпускников на основе требований к результатам освоения образовательных программ среднего профессионального образования, установленных в соответствии с ФГОС СПО, включая квалификационные требования, заявленные организациями, работодателями, заинтересованными в подготовке кадров

соответствующей квалификации, в том числе являющимися стороной договора о сетевой форме реализации образовательных программ и (или) договора о практической подготовке обучающихся (далее - организации-партнеры).

Демонстрационный экзамен профильного уровня проводится с использованием единых оценочных материалов, включающих в себя конкретные комплекты оценочной документации, варианты заданий и критерии оценивания (далее - оценочные материалы), разрабатываемых Оператором.

Комплект оценочной документации включает комплекс требований для проведения демонстрационного экзамена, перечень оборудования и оснащения, расходных материалов, средств обучения и воспитания, примерный план застройки площадки демонстрационного экзамена, требования к составу экспертных групп, инструкции по технике безопасности, а также образцы заданий.

Задание демонстрационного экзамена включает комплексную практическую задачу, моделирующую профессиональную деятельность и выполняемую в режиме реального времени.

Комплекты оценочной документации для проведения демонстрационного экзамена профильного уровня разрабатываются оператором с участием организаций-партнеров, отраслевых и профессиональных сообществ.

Министерство просвещения Российской Федерации обеспечивает размещение разработанных комплектов оценочной документации на официальном сайте оператора в информационно-телекоммуникационной сети «Интернет» (далее - сеть «Интернет») по адресу <https://bom.firpo.ru/Public> не позднее 1 октября года, предшествующего проведению ГИА.

Для проведения демонстрационного экзамена по профессии 15.01.38. Оператор-наладчик металлообрабатывающих станков применяется комплект оценочных материалов **КОД 15.01.38-1-2025** по профессии СПО 15.01.38. Оператор-наладчик металлообрабатывающих станков. Комплект оценочной документации включает требования к оборудованию и оснащению, застройке площадки проведения демонстрационного экзамена, к составу экспертных групп, участвующих в оценке заданий демонстрационного экзамена, а также инструкцию по технике безопасности (<https://bom.firpo.ru/file/11124/КОД%2015.01.38-1-2024%20Том%201.pdf>).

Комплект оценочной документации по профессии 15.01.38. Технология машиностроения, приведен в **Приложении 1**.

Задание является частью комплекта оценочной документации по компетенции для демонстрационного экзамена.

Демонстрационный экзамен проводится на площадке, аккредитованной в качестве центра проведения демонстрационного экзамена на базе ГБПОУ МО «Мытищинский колледж» по адресу 141006, Московская область, Олимпийский пр-т, д. 17, ауд. 1111м.

Колледж обеспечивает реализацию процедур демонстрационного экзамена как части образовательной программы, в том числе выполнение требований охраны труда, безопасности жизнедеятельности, пожарной безопасности, соответствие санитарным нормам и правилам.

Запрещается использование при реализации образовательных программ методов и средств обучения, образовательных технологий, наносящих вред физическому или психическому здоровью студентов.

Для проведения демонстрационного экзамена могут привлекаться волонтеры с целью обеспечения безопасных условий выполнения заданий демонстрационного экзамена студентами, в том числе для обеспечения соответствующих условий для лиц с ограниченными возможностями здоровья и инвалидов.

Организация, которая на своей площадке проводит демонстрационный экзамен, обеспечивает условия проведения экзамена, в том числе питьевой режим, горячее питание, безопасность, медицинское сопровождение и техническую поддержку.

План организации работы центра проведения ДЭ представлен в **Приложении 2**.

Сроки проведения демонстрационного экзамена в соответствии с учебным планом образовательной организации: с 22.06.2025 по 28.06.2025 года.

2.2 Правила проведения ГИА

В целях определения соответствия результатов освоения выпускниками имеющих государственную аккредитацию образовательных программ среднего профессионального образования соответствующим требованиям ФГОС СПО ГИА проводится государственными экзаменационными комиссиями (далее - ГЭК), создаваемыми образовательной организацией по каждой укрупненной группе профессий, специальностей среднего профессионального образования либо по усмотрению образовательной организации по отдельным профессиям и специальностям среднего профессионального образования.

ГЭК формируется из числа педагогических работников образовательных организаций, лиц, приглашенных из сторонних организаций, в том числе:

- педагогических работников;
- представителей организаций-партнеров, направление деятельности которых соответствует области профессиональной деятельности, к которой готовятся выпускники.

При проведении демонстрационного экзамена в составе ГЭК создается экспертная группа из числа лиц, приглашенных из сторонних организаций и обладающих профессиональными знаниями, навыками и опытом в сфере, соответствующей профессии или профессии среднего профессионального образования или укрупненной группы профессий и специальностей, по которой проводится демонстрационный экзамен (далее соответственно - экспертная группа, эксперты).

Состав ГЭК утверждается распорядительным актом образовательной организации и действует в течение одного календарного года. В состав ГЭК входят председатель ГЭК, заместитель председателя ГЭК и члены ГЭК.

ГЭК возглавляет председатель, который организует и контролирует деятельность ГЭК, обеспечивает единство требований, предъявляемых к выпускникам.

Председатель ГЭК утверждается не позднее 20 декабря текущего года на следующий календарный год (с 1 января по 31 декабря) по представлению образовательной организации органом местного самоуправления муниципального района, муниципального округа, городского округа, органом исполнительной власти субъекта Российской Федерации, федеральным органом исполнительной власти, в ведении которого соответственно находится образовательная организация, а в случае, если функции и полномочия учредителя образовательной организации осуществляет Правительство Российской Федерации - по представлению указанной образовательной организации Министерством просвещения Российской Федерации.

Председателем ГЭК образовательной организации утверждается лицо, не работающее в образовательной организации, из числа:

- руководителей или заместителей руководителей организаций, осуществляющих образовательную деятельность, соответствующую области профессиональной деятельности, к которой готовятся выпускники;
- представителей работодателей или их объединений, организаций-партнеров, включая экспертов, при условии, что направление деятельности данных представителей соответствует области профессиональной деятельности, к которой готовятся выпускники.

Руководитель образовательной организации является заместителем председателя ГЭК. В случае создания в образовательной организации нескольких ГЭК назначается несколько заместителей председателя ГЭК из числа заместителей руководителя образовательной организации или педагогических работников.

Экспертная группа создается по каждой профессии, профессии среднего профессионального образования или виду деятельности, по которому проводится демонстрационный экзамен.

Экспертную группу возглавляет главный эксперт, назначаемый из числа экспертов, включенных в состав ГЭК.

Главный эксперт организует и контролирует деятельность возглавляемой экспертной группы, обеспечивает соблюдение всех требований к проведению демонстрационного экзамена и не участвует в оценивании результатов демонстрационного экзамена.

К ГИА допускаются выпускники, не имеющие академической задолженности и в полном объеме выполнившие учебный план или индивидуальный учебный план.

Демонстрационный экзамен проводится с использованием комплектов оценочной документации, включенных образовательными организациями в Программу ГИА.

Задания демонстрационного экзамена доводятся до главного эксперта в день, предшествующий дню начала демонстрационного экзамена.

Образовательная организация обеспечивает необходимые технические условия для обеспечения заданиями во время демонстрационного экзамена выпускников, членов ГЭК, членов экспертной группы.

Демонстрационный экзамен проводится в центре проведения демонстрационного экзамена (далее - центр проведения экзамена), представляющем собой площадку, оборудованную и оснащенную в соответствии с комплектом оценочной документации.

Центр проведения экзамена может располагаться на территории образовательной организации, а при сетевой форме реализации образовательных программ - также на территории иной организации, обладающей необходимыми ресурсами для организации центра проведения экзамена.

Выпускники проходят демонстрационный экзамен в центре проведения экзамена в составе экзаменационных групп.

Место расположения центра проведения экзамена, дата и время начала проведения демонстрационного экзамена, расписание сдачи экзаменов в составе экзаменационных групп, планируемая продолжительность проведения демонстрационного экзамена, технические перерывы в проведении демонстрационного экзамена определяются планом проведения демонстрационного экзамена, утверждаемым ГЭК совместно с образовательной организацией не позднее чем за **двадцать календарных дней** до даты проведения демонстрационного экзамена. Образовательная организация знакомит с планом проведения демонстрационного экзамена выпускников, сдающих демонстрационный экзамен и лиц, обеспечивающих проведение демонстрационного экзамена в срок не позднее чем за пять рабочих дней до даты проведения экзамена.

Количество, общая площадь и состояние помещений, предоставляемых для проведения демонстрационного экзамена, должны обеспечивать проведение демонстрационного экзамена в соответствии с комплектом оценочной документации.

Не позднее чем за один рабочий день до даты проведения демонстрационного экзамена главным экспертом проводится проверка готовности центра проведения экзамена в присутствии членов экспертной группы, выпускников, а также технического эксперта, назначаемого организацией, на территории которой расположен центр проведения экзамена, ответственного за соблюдение установленных норм и правил охраны труда и техники безопасности.

Главным экспертом осуществляется осмотр центра проведения экзамена, распределение обязанностей между членами экспертной группы по оценке выполнения заданий демонстрационного экзамена, а также распределение рабочих мест между выпускниками с использованием способа случайной выборки. Результаты распределения обязанностей между членами экспертной группы и распределения рабочих мест между выпускниками фиксируются главным экспертом в соответствующих протоколах.

Выпускники знакомятся со своими рабочими местами, под руководством главного эксперта также повторно знакомятся с планом проведения демонстрационного экзамена, условиями оказания первичной медицинской помощи в центре проведения экзамена. Факт ознакомления отражается главным экспертом в протоколе распределения рабочих мест.

Технический эксперт под подпись знакомит главного эксперта, членов экспертной группы, выпускников с требованиями охраны труда и безопасности производства.

В день проведения демонстрационного экзамена **в центре проведения экзамена присутствуют:**

а) руководитель (уполномоченный представитель) организации, на базе которой организован центр проведения экзамена;

б) не менее одного члена ГЭК, не считая членов экспертной группы;

в) члены экспертной группы;

г) главный эксперт;

д) представители организаций-партнеров (по согласованию с образовательной организацией);

е) выпускники;

ж) технический эксперт;

з) представитель образовательной организации, ответственный за сопровождение выпускников к центру проведения экзамена (при необходимости);

и) тьютор (ассистент), оказывающий необходимую помощь выпускнику из числа лиц с ограниченными возможностями здоровья, детей-инвалидов, инвалидов (далее - тьютор (ассистент));

к) организаторы, назначенные образовательной организацией из числа педагогических работников, оказывающие содействие главному эксперту в обеспечении соблюдения всех требований к проведению демонстрационного экзамена.

В случае отсутствия в день проведения демонстрационного экзамена в центре проведения экзамена лиц, указанных в настоящем пункте, решение о проведении демонстрационного экзамена принимается главным экспертом, о чём главным экспертом вносится соответствующая запись в протокол проведения демонстрационного экзамена.

Допуск выпускников в центр проведения экзамена осуществляется главным экспертом на основании документов, удостоверяющих личность.

В день проведения демонстрационного экзамена в центре проведения экзамена могут присутствовать:

а) должностные лица органа исполнительной власти субъекта Российской Федерации, осуществляющего управление в сфере образования (по решению указанного органа);

б) представители оператора (по согласованию с образовательной организацией);

в) медицинские работники (по решению организации, на территории которой располагается центр проведения демонстрационного экзамена);

г) представители организаций-партнеров (по решению таких организаций по согласованию с образовательной организацией).

Указанные ранее лица, обязаны:

– соблюдать установленные требования по охране труда и производственной безопасности, выполнять указания технического эксперта по соблюдению указанных требований;

– пользоваться средствами связи исключительно по вопросам служебной необходимости, в том числе в рамках оказания необходимого содействия главному эксперту;

– не мешать и не взаимодействовать с выпускниками при выполнении ими заданий, не передавать им средства связи и хранения информации, иные предметы и материалы.

Члены ГЭК, не входящие в состав экспертной группы, наблюдают за ходом проведения демонстрационного экзамена и вправе сообщать главному эксперту о выявленных фактах нарушения Порядка.

Члены экспертной группы осуществляют оценку выполнения заданий демонстрационного экзамена самостоятельно.

Главный эксперт вправе давать указания по организации и проведению демонстрационного экзамена, обязательные для выполнения лицами, привлеченными к проведению демонстрационного экзамена, и выпускникам, удалять из центра проведения экзамена лиц, допустивших грубое нарушение требований Порядка, требований охраны труда и безопасности производства, а также останавливать, приостанавливать и возобновлять проведение демонстрационного экзамена при возникновении необходимости устранения грубых нарушений требований Порядка, требований охраны труда и производственной безопасности.

Главный эксперт может делать заметки о ходе демонстрационного экзамена.

Главный эксперт обязан находиться в центре проведения экзамена до окончания демонстрационного экзамена, осуществлять контроль за соблюдением лицами, привлеченными к проведению демонстрационного экзамена, выпускниками требований Порядка проведения экзамена.

При привлечении медицинского работника организация, на базе которой организован центр проведения экзамена, обязана организовать помещение, оборудованное для оказания первой помощи и первичной медико-санитарной помощи.

Технический эксперт вправе:

- наблюдать за ходом проведения демонстрационного экзамена;
- давать разъяснения и указания лицам, привлеченным к проведению демонстрационного экзамена, выпускникам по вопросам соблюдения требований охраны труда и производственной безопасности;
- сообщать главному эксперту о выявленных случаях нарушений лицами, привлеченными к проведению демонстрационного экзамена, выпускниками требований охраны труда и требований производственной безопасности, а также невыполнения такими лицами указаний технического эксперта, направленных на обеспечение соблюдения требований охраны труда и производственной безопасности;
- останавливать в случаях, требующих немедленного решения, в целях охраны жизни и здоровья лиц, привлеченных к проведению демонстрационного экзамена, выпускников действия выпускников по выполнению заданий, действия других лиц, находящихся в центре проведения экзамена с уведомлением главного эксперта.

Представитель образовательной организации располагается в изолированном от центра проведения экзамена помещении.

Образовательная организация обязана не позднее чем за один рабочий день до дня проведения демонстрационного экзамена уведомить главного эксперта об участии в проведении демонстрационного экзамена тьютора (ассистента).

Выпускники вправе:

- пользоваться оборудованием центра проведения экзамена, необходимыми материалами, средствами обучения и воспитания в соответствии с требованиями комплекта оценочной документации, задания демонстрационного экзамена;
- получать разъяснения технического эксперта по вопросам безопасной и бесперебойной эксплуатации оборудования центра проведения экзамена;
- получить копию задания демонстрационного экзамена на бумажном носителе;

Выпускники обязаны:

- во время проведения демонстрационного экзамена не пользоваться и не иметь при себе средства связи, носители информации, средства ее передачи и хранения, если это прямо не предусмотрено комплектом оценочной документации;
- во время проведения демонстрационного экзамена использовать только средства обучения и воспитания, разрешенные комплектом оценочной документации;
- во время проведения демонстрационного экзамена не взаимодействовать с другими выпускниками, экспертами, иными лицами, находящимися в центре проведения

экзамена, если это не предусмотрено комплектом оценочной документации и заданием демонстрационного экзамена.

Выпускники могут иметь при себе лекарственные средства и питание, прием которых осуществляется в специально отведенном для этого помещении согласно плану проведения демонстрационного экзамена за пределами центра проведения экзамена.

Допуск выпускников к выполнению заданий осуществляется при условии обязательного их ознакомления с требованиями охраны труда и производственной безопасности.

В соответствии с планом проведения демонстрационного экзамена главный эксперт знакомит выпускников с заданиями, передает им копии заданий демонстрационного экзамена.

После ознакомления с заданиями демонстрационного экзамена выпускники занимают свои рабочие места в соответствии с протоколом распределения рабочих мест.

После того, как все выпускники и лица, привлеченные к проведению демонстрационного экзамена, займут свои рабочие места в соответствии с требованиями охраны труда и производственной безопасности, главный эксперт объявляет о начале демонстрационного экзамена.

Время начала демонстрационного экзамена фиксируется в протоколе проведения демонстрационного экзамена, составляемом главным экспертом по каждой экзаменационной группе.

После объявления главным экспертом начала демонстрационного экзамена выпускники приступают к выполнению заданий демонстрационного экзамена.

Демонстрационный экзамен проводится при неукоснительном соблюдении выпускниками, лицами, привлеченными к проведению демонстрационного экзамена, требований охраны труда и производственной безопасности, а также с соблюдением принципов объективности, открытости и равенства выпускников.

Центр проведения экзамена оборудован средствами видеонаблюдения, позволяющими осуществлять видеозапись хода проведения демонстрационного экзамена.

Видеоматериалы о проведении демонстрационного экзамена в случае осуществления видеозаписи подлежат хранению в образовательной организации не менее одного года с момента завершения демонстрационного экзамена.

Явка выпускника, его рабочее место, время завершения выполнения задания демонстрационного экзамена подлежат фиксации главным экспертом в протоколе проведения демонстрационного экзамена.

В случае удаления из центра проведения экзамена выпускника, лица, привлеченного к проведению демонстрационного экзамена, или присутствующего в центре проведения экзамена, главным экспертом составляется акт об удалении. Результаты ГИА выпускника, удаленного из центра проведения экзамена, аннулируются ГЭК, и такой выпускник признаётся ГЭК не прошедшим ГИА по неуважительной причине.

Главный эксперт сообщает выпускникам о течении времени выполнения задания демонстрационного экзамена каждые 60 минут, а также за 30 и 5 минут до окончания времени выполнения задания.

После объявления главным экспертом окончания времени выполнения заданий выпускники прекращают любые действия по выполнению заданий демонстрационного экзамена.

Технический эксперт обеспечивает контроль за безопасным завершением работ выпускниками в соответствии с требованиями производственной безопасности и требованиями охраны труда.

Выпускник по собственному желанию может завершить выполнение задания досрочно, уведомив об этом главного эксперта.

Результаты выполнения выпускниками заданий демонстрационного экзамена подлежат фиксации экспертами экспертной группы в соответствии с требованиями комплекта оценочной документации и задания демонстрационного экзамена.

По решению ГЭК результаты демонстрационного экзамена, проведенного при участии оператора, в рамках промежуточной аттестации по итогам освоения профессионального модуля по заявлению выпускника могут быть учтены при выставлении оценки по итогам ГИА в форме демонстрационного экзамена.

Программа государственной итоговой аттестации доводится до сведения студентов, не позднее, чем за шесть месяцев до начала государственной итоговой аттестации.

Рассмотрение итогов сдачи демонстрационного экзамена проводится на открытых заседаниях государственной экзаменационной комиссии с участием не менее двух третей ее состава.

Решения государственных экзаменационных комиссий принимаются на закрытых заседаниях простым большинством голосов членов комиссии, участвующих в заседании, при обязательном присутствии председателя комиссии или его заместителя. При равном числе голосов голос председательствующего на заседании государственной экзаменационной комиссии является решающим.

Лицам, не прошедшим государственной итоговой аттестации по уважительной причине, предоставляется возможность пройти государственную итоговую аттестацию без отчисления из образовательной организации.

Дополнительные заседания государственных экзаменационных комиссий организуются в установленные образовательной организацией сроки, но не позднее четырех месяцев после подачи заявления лицом, не прошедшим государственной итоговой аттестации по уважительной причине.

Студенты, не прошедшие государственной итоговой аттестации или получившие на государственной итоговой аттестации неудовлетворительные результаты, проходят государственную итоговую аттестацию не ранее чем через шесть месяцев после прохождения государственной итоговой аттестации впервые.

Для прохождения государственной итоговой аттестации лицо, не прошедшее государственную итоговую аттестацию по неуважительной причине или получившее на государственной итоговой аттестации неудовлетворительную оценку, восстанавливается в образовательной организации на период времени, установленный образовательной организацией самостоятельно, но не менее предусмотренного календарным учебным графиком для прохождения государственной итоговой аттестации соответствующей образовательной программы среднего профессионального образования.

Повторное прохождение государственной итоговой аттестации для одного лица назначается образовательной организацией не более двух раз.

Решение государственной экзаменационной комиссии оформляется протоколом, который подписывается председателем государственной экзаменационной комиссии (в случае отсутствия председателя - его заместителем) и секретарем государственной экзаменационной комиссии и хранится в архиве образовательной организации.

III. Методика оценивания результатов демонстрационного экзамена и алгоритм работы ГЭК

Результаты любой из форм государственной итоговой аттестации определяются оценками «отлично», «хорошо», «удовлетворительно», «неудовлетворительно» и объявляются в тот же день после оформления в установленном порядке протоколов заседаний государственных экзаменационных комиссий.

Процедура оценивания результатов выполнения заданий демонстрационного экзамена осуществляется членами экспертной группы по 100-балльной системе в соответствии с требованиями комплекта оценочной документации.

Баллы выставляются в протоколе проведения демонстрационного экзамена, который подписывается каждым членом экспертной группы и утверждается главным экспертом после завершения экзамена для экзаменационной группы.

При выставлении баллов присутствует член ГЭК, не входящий в экспертную группу, присутствие других лиц запрещено.

Подписанный членами экспертной группы и утвержденный главным экспертом протокол проведения демонстрационного экзамена далее передается в ГЭК для выставления оценок по итогам ГИА.

Оригинал протокола проведения демонстрационного экзамена передается на хранение в образовательную организацию в составе архивных документов.

Статус победителя, призера чемпионата профессионального мастерства «Профессионалы», проведенного ФГБОУ ДПО «ИРПО» по профилю осваиваемой образовательной программы среднего профессионального образования засчитывается в качестве оценки "отлично" по демонстрационному экзамену в рамках проведения ГИА по данной образовательной программе среднего профессионального образования.

В случае досрочного завершения ГИА выпускником по независящим от него причинам результаты ГИА оцениваются по фактически выполненной работе, или по заявлению такого выпускника ГЭК принимается решение об аннулировании результатов ГИА, а такой выпускник признается ГЭК не прошедшим ГИА по уважительной причине.

Баллы за выполнение заданий демонстрационного экзамена выставляются в соответствии со схемой начисления баллов, приведенной в комплекте оценочной документации.

Необходимо осуществить перевод полученного количества баллов в оценки «отлично», «хорошо», «удовлетворительно», «неудовлетворительно».

Максимальное количество баллов, которое возможно получить за выполнение задания демонстрационного экзамена, принимается за 100%. Перевод баллов в оценку может быть осуществлен на основе таблицы 2.

Таблица 2 – Перевод баллов в оценку

Оценка ГИА	«2»	«3»	«4»	«5»
Отношение полученного количества баллов к максимально возможному (в процентах)	0,00% - 19,99%	20,00% - 39,99%	40,00% - 69,99%	70,00% - 100,00%

Государственные экзаменационные комиссии руководствуются в своей деятельности настоящим Положением о Государственной итоговой аттестации выпускников ГБПОУ МО «Мытищинский колледж» и учебно-методической документацией, разрабатываемой Колледжем на основе требований ФГОС по специальностям, реализуемым в Колледже.

Место работы комиссии устанавливается директором Колледжа по согласованию с председателем государственной экзаменационной комиссии по профессии.

Расписание проведения государственной итоговой аттестации выпускников утверждается директором Колледжа и доводится до сведения студентов не позднее, чем за две недели до начала работы государственной экзаменационной комиссии. Допуск студента к государственной итоговой аттестации объявляется приказом по Колледжу.

Заседания государственной экзаменационной комиссии протоколируются. Протоколы подписываются председателем, всеми членами и секретарем комиссии. Ведение протоколов осуществляется в прошнурованных книгах, листы которых пронумерованы. Книга протоколов заседаний государственной экзаменационной комиссии хранится в делах образовательного учреждения в течение установленного срока.

После окончания государственной итоговой аттестации государственная экзаменационная комиссия составляет ежегодный отчет о работе, который обсуждается на совете Колледжа.

На заседание в ГЭК (государственную экзаменационную комиссию) должна быть представлена следующая документация:

- ФГОС СПО профессии 15.01.38. Оператор-наладчик металлообрабатывающих станков;
- итоги сдачи демонстрационного экзамена по профессии (протокол проведения ДЭ);
- настоящая программа итоговой аттестации профессии;
- положение об итоговой государственной аттестации выпускников ГБПОУ МО «Мытищинский колледж»;
- сводная ведомость оценок студентов группы;
- зачётные книжки;
- приказ директора о допуске студентов группы к ГИА;
- формы протоколов заседания ГЭК.

На основании итогов сдачи ДЭ государственная аттестационная комиссия выносит решение об итоговой оценке студента.

Студенты, получившие по результатам процедуры ГИА оценки «отлично», «хорошо» и «удовлетворительно» считаются прошедшими аттестационные испытания, с присвоением квалификации – оператор-наладчик металлообрабатывающих станков и получают диплом установленного образца.

Студенты, получившие на ДЭ оценку «неудовлетворительно», отчисляются из колледжа и получают справку установленного образца, однако, данные студенты имеют право на повторную сдачу ДЭ, в случае вынесения специального определения членами ГЭК. В этом случае ГЭК может определить срок повторной сдачи, но не ранее чем через год.

Академическая справка, выданная студенту, в случае получения на ДЭ неудовлетворительной оценки, обменивается на диплом после успешной сдачи ДЭ через год.

На основании решения государственной экзаменационной комиссии лицам, успешно прошедшим государственную итоговую аттестацию, выдаются документы об образовании и о квалификации. Документом установленного образца об уровне среднего профессионального образования по профессии с присвоением квалификации по образованию является диплом о среднем профессиональном образовании.

IV. Порядок подачи и рассмотрения апелляций

По результатам ГИА выпускник имеет право подать в апелляционную комиссию письменную апелляцию о нарушении, по его мнению, Порядка и (или) несогласии с результатами ГИА (далее - апелляция).

Апелляция подается лично выпускником или родителями (законными представителями) несовершеннолетнего выпускника в апелляционную комиссию образовательной организации.

Апелляция о нарушении Порядка подается непосредственно в день проведения ГИА, в том числе до выхода из центра проведения экзамена.

Апелляция о несогласии с результатами ГИА подается не позднее следующего рабочего дня после объявления результатов ГИА.

Апелляция рассматривается апелляционной комиссией не позднее трех рабочих дней с момента ее поступления.

Состав апелляционной комиссии утверждается образовательной организацией одновременно с утверждением состава ГЭК.

Апелляционная комиссия состоит из председателя апелляционной комиссии, не менее пяти членов апелляционной комиссии и секретаря апелляционной комиссии из числа

педагогических работников образовательной организации, не входящих в данный учебном году в состав ГЭК. Председателем апелляционной комиссии может быть назначено лицо из числа руководителей или заместителей руководителей организаций, осуществляющих образовательную деятельность, соответствующую области профессиональной деятельности, к которой готовятся выпускники, представителей организаций-партнеров или их объединений, включая экспертов, при условии, что направление деятельности данных представителей соответствует области профессиональной деятельности, к которой готовятся выпускники, при условии, что такое лицо не входит в состав ГЭК.

Апелляция рассматривается на заседании апелляционной комиссии с участием не менее двух третей ее состава.

На заседание апелляционной комиссии приглашается председатель соответствующей ГЭК, а также главный эксперт при проведении ГИА в форме демонстрационного экзамена.

При проведении ГИА в форме демонстрационного экзамена по решению председателя апелляционной комиссии к участию в заседании комиссии могут быть также привлечены члены экспертной группы, технический эксперт.

По решению председателя апелляционной комиссии заседание апелляционной комиссии может пройти с применением средств видео, конференц-связи, а равно посредством предоставления письменных пояснений по поставленным апелляционной комиссией вопросам.

Выпускник, подавший апелляцию, имеет право присутствовать при рассмотрении апелляции.

С несовершеннолетним выпускником имеет право присутствовать один из родителей (законных представителей).

Указанные лица должны при себе иметь документы, удостоверяющие личность.

Рассмотрение апелляции не является передачей ГИА.

При рассмотрении апелляции о нарушении Порядка апелляционная комиссия устанавливает достоверность изложенных в ней сведений и выносит одно из следующих решений:

- об отклонении апелляции, если изложенные в ней сведения о нарушениях Порядка не подтвердились и (или) не повлияли на результат ГИА;
- об удовлетворении апелляции, если изложенные в ней сведения о допущенных нарушениях Порядка подтвердились и повлияли на результат ГИА.

В последнем случае результаты проведения ГИА подлежат аннулированию, в связи с чем протокол о рассмотрении апелляции не позднее следующего рабочего дня передается в ГЭК для реализации решения апелляционной комиссии. Выпускнику предоставляется возможность пройти ГИА в дополнительные сроки, установленные образовательной организацией без отчисления такого выпускника из образовательной организации в срок не более четырех месяцев после подачи апелляции.

В случае рассмотрения апелляции о несогласии с результатами ГИА, полученными при прохождении демонстрационного экзамена, секретарь ГЭК не позднее следующего рабочего дня с момента поступления апелляции направляет в апелляционную комиссию протокол заседания ГЭК, протокол проведения демонстрационного экзамена, письменные ответы выпускника (при их наличии), результаты работ выпускника, подавшего апелляцию, видеозаписи хода проведения демонстрационного экзамена (при наличии).

В случае рассмотрения апелляции о несогласии с результатами ГИА, полученными при защите дипломного проекта (работы), секретарь ГЭК не позднее следующего рабочего дня с момента поступления апелляции направляет в апелляционную комиссию дипломный проект (работу), протокол заседания ГЭК.

В случае рассмотрения апелляции о несогласии с результатами ГИА, полученными при сдаче государственного экзамена, секретарь ГЭК не позднее следующего рабочего дня с момента поступления апелляции направляет в апелляционную комиссию протокол заседания ГЭК, письменные ответы выпускника (при их наличии).

В результате рассмотрения апелляции о несогласии с результатами ГИА апелляционная комиссия принимает решение об отклонении апелляции и сохранении результата ГИА либо об удовлетворении апелляции и выставлении иного результата ГИА. Решение апелляционной комиссии не позднее следующего рабочего дня передается в ГЭК. Решение апелляционной комиссии является основанием для аннулирования ранее выставленных результатов ГИА выпускника и выставления новых результатов в соответствии с мнением апелляционной комиссии.

Решение апелляционной комиссии принимается простым большинством голосов. При равном числе голосов голос председательствующего на заседании апелляционной комиссии является решающим.

Решение апелляционной комиссии доводится до сведения подавшего апелляцию выпускника в течение трех рабочих дней со дня заседания апелляционной комиссии.

Решение апелляционной комиссии является окончательным и пересмотру не подлежит.

Решение апелляционной комиссии оформляется протоколом, который подписывается председателем (заместителем председателя) и секретарем апелляционной комиссии и хранится в архиве образовательной организации.

V. Порядок проведения государственной итоговой аттестации для выпускников из числа лиц с ограниченными возможностями здоровья и инвалидов

Для выпускников из числа лиц с ограниченными возможностями здоровья и выпускников из числа детей-инвалидов и инвалидов проводится ГИА с учетом особенностей психофизического развития, индивидуальных возможностей и состояния здоровья таких выпускников (далее - индивидуальные особенности).

При проведении ГИА обеспечивается соблюдение следующих общих требований:

- проведение ГИА для выпускников с ограниченными возможностями здоровья, выпускников из числа детей-инвалидов и инвалидов в одной аудитории совместно с выпускниками, не имеющими ограниченных возможностей здоровья, если это не создает трудностей для выпускников при прохождении ГИА;
- присутствие в аудитории, центре проведения экзамена тьютора, ассистента, оказывающих выпускникам необходимую техническую помощь с учетом их индивидуальных особенностей (занять рабочее место, передвигаться, прочитать и оформить задание, общаться с членами ГЭК, членами экспертной группы);
- пользование необходимыми выпускникам техническими средствами при прохождении ГИА с учетом их индивидуальных особенностей;

– обеспечение возможности беспрепятственного доступа выпускников в аудитории, туалетные и другие помещения, а также их пребывания в указанных помещениях (наличие пандусов, поручней, расширенных дверных проемов, лифтов, при отсутствии лифтов аудитория должна располагаться на первом этаже, наличие специальных кресел и других приспособлений). Дополнительно при проведении ГИА обеспечивается соблюдение следующих требований в зависимости от категорий выпускников с ограниченными возможностями здоровья, выпускников из числа детей-инвалидов и инвалидов:

а) для слепых:

- задания для выполнения, а также инструкция о порядке ГИА, комплект оценочной документации, задания демонстрационного экзамена оформляются рельефно-точечным шрифтом по системе Брайля или в виде электронного документа, доступного с помощью компьютера со специализированным программным обеспечением для слепых, или зачитываются ассистентом;

- письменные задания выполняются на бумаге рельефно-точечным шрифтом по системе Брайля или на компьютере со специализированным программным обеспечением для слепых, или надиктовываются ассистенту;
- выпускникам для выполнения задания при необходимости предоставляется комплект письменных принадлежностей и бумага для письма рельефно-точечным шрифтом Брайля, компьютер со специализированным программным обеспечением для слепых;
- б) для слабовидящих:
 - обеспечивается индивидуальное равномерное освещение не менее 300 люкс;
 - выпускникам для выполнения задания при необходимости предоставляется увеличивающее устройство;
 - задания для выполнения, а также инструкция о порядке проведения государственной аттестации оформляются увеличенным шрифтом;
- в) для глухих и слабослышащих, с тяжелыми нарушениями речи:
 - обеспечивается наличие звукоусиливающей аппаратуры коллективного пользования, при необходимости предоставляется звукоусиливающая аппаратура индивидуального пользования;
 - по их желанию государственный экзамен может проводиться в письменной форме;
- г) для лиц с нарушениями опорно-двигательного аппарата (с тяжелыми нарушениями двигательных функций верхних конечностей или отсутствием верхних конечностей):
 - письменные задания выполняются на компьютере со специализированным программным обеспечением или надиктовываются ассистенту;
 - по их желанию государственный экзамен может проводиться в устной форме;
- д) также для выпускников из числа лиц с ограниченными возможностями здоровья и выпускников из числа детей-инвалидов и инвалидов создаются иные специальные условия проведения ГИА в соответствии с рекомендациями психолого-медико-педагогической комиссии (далее - ПМПК), справкой, подтверждающей факт установления инвалидности, выданной федеральным государственным учреждением медико-социальной экспертизы (далее - справка).

Выпускники или родители (законные представители) несовершеннолетних выпускников не позднее чем за 3 месяца до начала ГИА подают в образовательную организацию письменное заявление о необходимости создания для них специальных условий при проведении ГИА с приложением копии рекомендаций ПМПК, а дети-инвалиды, инвалиды - оригинала или заверенной копии справки, а также копии рекомендаций ПМПК при наличии.

**VI. Требования к материально-техническому обеспечению
реализации программы государственной итоговой аттестации выпускников профессии
15.01.38. Оператор-наладчик металлообрабатывающих станков**

Для реализации настоящей программы государственной итоговой аттестации студентов по профессии 15.01.38. Оператор-наладчик металлообрабатывающих станков образовательное учреждение должно располагать материально-технической базой:

А) в части подготовки и проведения демонстрационного экзамена – в соответствии с инфраструктурным листом по профессии (**приложение 1**);

Требования, указанные в инфраструктурных листах являются минимально необходимыми и обязательными для реализации программы итоговой государственной аттестации с применением технических средств обучения и профессионального программного обеспечения.

Приложения

Приложение 1. Комплект оценочной документации по профессии

15.01.38. Оператор-наладчик металлообрабатывающих станков



ОЦЕНОЧНЫЕ МАТЕРИАЛЫ ДЕМОНСТРАЦИОННОГО ЭКЗАМЕНА

Том 1

(Комплект оценочной документации)

Код и наименование профессии (специальности) профессионального образования среднего профессионального образования	15.01.38. Оператор-наладчик металлообрабатывающих станков
Наименование квалификации (наименование направленности)	Оператор-наладчик металлообрабатывающих станков
Федеральный образовательный стандарт среднего профессионального образования по профессии (специальности) среднего профессионального образования (ФГОС СПО):	ФГОС СПО по профессии 15.01.38 Оператор станков с программным управлением, утвержденный Приказом Минобрнауки РФ
Виды аттестации:	Государственная итоговая аттестация Промежуточная аттестация
Уровни демонстрационного экзамена:	Базовый Профильный
Шифр комплекта оценочной документации:	КОД 15.01.38-1-2025

1. СПИСОК ИСПОЛЬЗУЕМЫХ СОКРАЩЕНИЙ

ГИА	- государственная итоговая аттестация
ДЭ	- демонстрационный экзамен
ДЭ БУ	- демонстрационный экзамен базового уровня
ДЭ ПУ	- демонстрационный экзамен профильного уровня
КОД	- комплект оценочной документации
ОК	- общая компетенция
ОМ	- оценочный материал
ПА	- промежуточная аттестация
ПК	- профессиональная компетенция
СПО	- среднее профессиональное образование
ФГОС СПО	- федеральный государственный образовательный стандарт среднего профессионального образования, на основе которого разработан комплект оценочной документации
ЦПДЭ	- центр проведения демонстрационного экзамена

2. СТРУКТУРА КОД

В структуру КОД:

1. комплекс требований для проведения демонстрационного экзамена;
2. перечень оборудования и оснащения, расходных материалов, средств обучения и воспитания;
3. примерный план застройки площадки ДЭ;
4. требования к составу экспертных групп;
5. инструкции по технике безопасности;
6. образец задания.

3. КОД

3.1. Комплекс требований для проведения ДЭ

Применимость КОД. Настоящий КОД предназначен для организации и проведения ДЭ (уровней ДЭ) в рамках видов аттестаций по образовательным программам среднего профессионального образования, указанным в таблице № 1.

Таблица № 1

Вид аттестации	Уровень ДЭ
ПА	-
ГИА	Базовый уровень
	Профильный уровень

КОД в части ПА, ГИА (ДЭ БУ) разработан на основе требований к результатам освоения образовательной программы СПО, установленных в соответствии с ФГОС СПО.

КОД в части ГИА (ДЭ ПУ) разработан на основе требований к результатам освоения образовательной программы СПО, установленных в соответствии с ФГОС СПО, включая квалификационные требования, заявленные организациями, работодателями, заинтересованными в подготовке кадров соответствующей квалификации.

КОД в части ГИА (ДЭ ПУ) включает составные части - инвариантную часть (обязательную часть, установленную настоящим КОД) и вариативную часть (необязательную), содержание которой определяет образовательная организация самостоятельно на основе содержания реализуемой основной образовательной программы СПО, включая квалификационные требования, заявленные организациями, работодателями, заинтересованными в подготовке кадров соответствующей квалификации, в том числе являющимися стороной договора о сетевой форме реализации образовательных программ и (или) договора о практической подготовке обучающихся.

Общие организационные требования:

1. ДЭ направлен на определение уровня освоения выпускником материала, предусмотренного образовательной программой, и степени сформированности профессиональных умений и навыков путем проведения независимой экспертной оценки выполненных выпускником практических заданий в условиях реальных или смоделированных производственных процессов.
2. ДЭ в рамках ГИА проводится с использованием КОД, включенных образовательными организациями в программу ГИА.
3. Задания ДЭ доводятся до главного эксперта в день, предшествующий дню начала ДЭ.
4. Образовательная организация обеспечивает необходимые технические условия для обеспечения заданиями во время ДЭ обучающихся, членов ГЭК, членов экспертной группы.
5. ДЭ проводится в ЦПДЭ, представляющем собой площадку, оборудованную и оснащенную в соответствии с КОД.
6. ЦПДЭ может располагаться на территории образовательной организации, а при сетевой форме реализации образовательных программ — также на территории иной организации, обладающей необходимыми ресурсами для организации ЦПДЭ.
7. Обучающиеся проходят ДЭ в ЦПДЭ в составе экзаменационных групп.
8. Образовательная организация знакомит с планом проведения ДЭ обучающихся, сдающих ДЭ, и лиц, обеспечивающих проведение ДЭ, в срок не позднее чем за 5 рабочих дней до даты проведения экзамена.
9. Количество, общая площадь и состояние помещений, предоставляемых для проведения ДЭ, должны обеспечивать проведение ДЭ в соответствии с КОД.
10. Не позднее чем за один рабочий день до даты проведения ДЭ главным экспертом проводится проверка готовности ЦПДЭ в присутствии

членов экспертной группы, обучающихся, а также технического эксперта, назначаемого организацией, на территории которой расположен ЦПДЭ, ответственного за соблюдение установленных норм и правил охраны труда и техники безопасности.

11. Главным экспертом осуществляется осмотр ЦПДЭ, распределение обязанностей между членами экспертной группы по оценке выполнения заданий ДЭ, а также распределение рабочих мест между обучающимися с использованием способа случайной выборки. Результаты распределения обязанностей между членами экспертной группы и распределения рабочих мест между обучающимися фиксируются главным экспертом в соответствующих протоколах.

12. Обучающиеся знакомятся со своими рабочими местами, под руководством главного эксперта также повторно знакомятся с планом проведения ДЭ, условиями оказания первичной медицинской помощи в ЦПДЭ. Факт ознакомления отражается главным экспертом в протоколе распределения рабочих мест.

13. Допуск обучающихся в ЦПДЭ осуществляется главным экспертом на основании документов, удостоверяющих личность.

14. Образовательная организация обязана не позднее чем за один рабочий день до дня проведения ДЭ уведомить главного эксперта об участии в проведении ДЭ тьютора (ассистента).

Требование к продолжительности ДЭ. Продолжительность ДЭ зависит от вида аттестации, уровня ДЭ (таблица № 2)

Таблица № 2

Вид аттестации	Уровень ДЭ	Составная часть КОД (инвариантная/вариативная)	Продолжительность ДЭ
ПА	-	Инвариантная часть	1 ч. 00 мин.
ГИА	базовый	Инвариантная часть	2 ч. 30 мин.
ГИА	профильный	Инвариантная часть	3 ч. 30 мин.
ГИА	профильный	Совокупность инвариантной и вариативной частей	не более 4 ч. 30 мин.

Требования к содержанию КОД. Единое базовое ядро содержания КОД (таблица № 3) сформировано на основе вида деятельности (вида профессиональной деятельности) в соответствии с ФГОС СПО и является общей содержательной основой заданий ДЭ вне зависимости от вида аттестации и уровня ДЭ.

Таблица № 3

ЕДИНОЕ БАЗОВОЕ ЯДРО СОДЕРЖАНИЯ КОД¹		
Вид деятельности/ Вид профессиональной деятельности	Перечень оцениваемых ОК/ПК	Перечень оцениваемых умений, навыков (практического опыта)
Изготовление деталей на металлорежущих станках с программным управлением по стадиям технологического процесса в соответствии с требованиями охраны труда и экологической безопасности	ПК: Осуществлять перенос программы на станок, адаптацию разработанных управляющих программ на основе анализа входных данных, технологической и конструкторской документации	Навык: в переносе программы на станок, адаптации разработанных управляющих программ на основе анализа входных данных, технологической и конструкторской документации
	ПК: Вести технологический процесс обработки и доводки деталей, заготовок и инструментов на металлорежущих станках с программным управлением с соблюдением требований к качеству, в соответствии с заданием и технической документацией	Умение: выполнять технологические операции при изготовлении детали на металлорежущем станке с числовым программным управлением
	ПК: Осуществлять подготовку к использованию инструмента и оснастки для работы на металлорежущих станках различного вида и типа (сверлильных, токарных, фрезерных, копировальных, шпоночных и шлифовальных) с программным управлением, настройку станка в соответствии с заданием	Навык: в подготовке к использованию инструмента и оснастки для работы на металлорежущих станках с программным управлением, настройку станка в соответствии с заданием

Содержательная структура КОД представлена в таблице № 4.

Таблица № 4

Вид деятельности (вид профессиональной деятельности)	Перечень оцениваемых ОК, ПК	Перечень оцениваемых умений, навыков (практического опыта)	ПА ²	ГИА ДЭ БУ	ГИА ДЭ ПУ
Инвариантная часть КОД					
Изготовление деталей на металлорежущих станках с программным управлением по стадиям технологического процесса в соответствии требованиями охраны труда и экологической безопасности	ПК: Осуществлять перенос программы на станок, адаптацию разработанных управляющих программ на основе анализа входных данных, технологической и конструкторской документации	Навык: в переносе программы на станок, адаптации разработанных управляющих программ на основе анализа входных данных, технологической и конструкторской документации	■	■	■
	ПК: Осуществлять подготовку к использованию инструмента и оснастки для работы на металлорежущих станках различного вида и типа (сверлильных, токарных, фрезерных, копировальных, шпоночных и шлифовальных) с программным управлением, настройку станка в соответствии с заданием	Навык: в подготовке к использованию инструмента и оснастки для работы на металлорежущих станках с программным управлением, настройку станка в соответствии с заданием	■	■	■
	ПК: Вести технологический процесс обработки и доводки деталей, заготовок и инструментов на металлорежущих станках с программным управлением с соблюдением требований к качеству, в соответствии с заданием и технической документацией	Умение: выполнять технологические операции при изготовлении детали на металлорежущем станке с числовым программным управлением	■	■	■
		Умение: устанавливать оптимальный режим резания		■	■
		Навык: в обработке и доводке деталей, заготовок и инструментов на			■

² Содержание КОД в части ПА равно содержанию единое базового ядра содержания КОД.

		металлорежущих станках с программным управлением с соблюдением требований к качеству, в соответствии с заданием, технологической и конструкторской документацией			
Разработка управляющих программ для станков с числовым программным управлением	ПК: Разрабатывать управляющие программы с применением систем CAD/CAM	Умение: разрабатывать маршрут технологического процесса обработки с выбором режущих и вспомогательных инструментов, станочных приспособлений, с разработкой технических условий на исходную заготовку		■	■
Вариативная часть КОД					
<p>Вариативная часть КОД формируется образовательными организациями на основе реализуемой основной образовательной программы СПО и с учетом квалификационных требований, заявленных конкретными организациями, работодателями, заинтересованными в подготовке кадров соответствующей квалификации, в том числе являющимися стороной договора о сетевой форме реализации образовательных программ и (или) договора о практической подготовке обучающихся.</p> <p>Рекомендации по формированию вариативной части КОД для ДЭ ПУ представлены в приложении № 1 к настоящему тому № 1 оценочных материалов.</p>					■

Требования к оцениванию. Распределение значений максимальных баллов (таблица № 5) зависит от вида аттестации, уровня ДЭ, составляющей части ДЭ.

Таблица № 5

Вид аттестации	Уровень ДЭ	Составная часть КОД (инвариантная/ вариативная часть)	Максимальный балл
ПА	ДЭ		26 из 26
ГИА	ДЭ БУ	Инвариантная часть	50 из 50
	ДЭ ПУ		80 из 80
<i>ГИА</i>	<i>ДЭ ПУ</i>	<i>Вариативная часть</i>	<i>20 из 20</i>
ГИА	ДЭ ПУ	Совокупность инвариантной и вариативной частей	100 из 100

Распределение баллов по критериям оценивания для ДЭ в рамках ПА представлена в таблице № 6.

Таблица № 6

№ п/п	Модуль задания (вид деятельности, вид профессиональной деятельности)	Критерий оценивания ³	Баллы
1	Изготовление деталей на металлорежущих станках с программным управлением по стадиям технологического процесса в соответствии с требованиями охраны труда и экологической безопасности	Осуществление переноса программы на станок, адаптация разработанных управляющих программ на основе анализа входных данных, технологической и конструкторской документации	2,00
Ведение технологического процесса обработки и доводки деталей, заготовок и инструментов на металлорежущих станках с программным управлением с соблюдением требований к качеству, в соответствии с заданием и технической документацией		8,00	
Осуществление подготовки к использованию инструмента и оснастки для работы на металлорежущих станках различного вида и типа (сверлильных, токарных, фрезерных, копировальных, шпоночных и шлифовальных) с программным управлением, настройку станка в соответствии с заданием		16,00	
ИТОГО			26,00

Распределение баллов по критериям оценивания для ДЭ БУ в рамках ГИА представлена в таблице № 7.

Таблица № 7

№ п/п	Модуль задания (вид деятельности, вид профессиональной деятельности)	Критерий оценивания ⁴	Баллы
1	Изготовление деталей на металлорежущих станках с программным управлением по стадиям технологического процесса в соответствии с требованиями охраны труда и экологической безопасности	Осуществление переноса программы на станок, адаптация разработанных управляющих программ на основе анализа входных данных, технологической и конструкторской документации	2,00
		Ведение технологического процесса обработки и доводки деталей, заготовок и инструментов на металлорежущих станках с программным управлением с соблюдением требований к качеству, в соответствии с заданием и технической документацией	16,00
		Осуществление подготовки к использованию инструмента и оснастки для работы на металлорежущих станках различного вида и типа (сверлильных, токарных, фрезерных, копировальных, шпоночных и шлифовальных) с программным управлением, настройку станка в соответствии с заданием	16,00
2	Разработка управляющих программ для станков с числовым программным управлением	Разработка управляющей программы с применением систем CAD/CAM	16,00
ИТОГО			50,00

Распределение баллов по критериям оценивания для ДЭ ПУ (инвариантная часть КОД) в рамках ГИА представлена в таблице № 8.

Таблица № 8

№ п/п	Модуль задания (вид деятельности, вид профессиональной деятельности)	Критерий оценивания ⁵	Баллы
1	Изготовление деталей на металлорежущих станках с программным управлением по стадиям технологического процесса в соответствии с требованиями охраны труда и экологической безопасности	Осуществление переноса программы на станок, адаптация разработанных управляющих программ на основе анализа входных данных, технологической и конструкторской документации	2,00
		Ведение технологического процесса обработки и доводки деталей, заготовок и инструментов на металлорежущих станках с программным управлением с соблюдением требований к качеству, в соответствии с заданием и технической документацией	46,00
		Осуществление подготовки к использованию инструмента и оснастки для работы на металлорежущих станках различного вида и типа (сверлильных, токарных, фрезерных, копировальных, шпоночных и шлифовальных) с программным управлением, настройку станка в соответствии с заданием	16,00
2	Разработка управляющих программ для станков с числовым программным управлением	Разработка управляющей программы с применением систем CAD/CAM	16,00
ИТОГО			80,00

Распределение баллов по критериям оценивания для ДЭ ПУ (инвариантная и вариативная части КОД) в рамках ГИА представлена в таблице № 9.

Таблица № 9

№ п/п	Модуль задания (вид деятельности, вид профессиональной деятельности)	Критерий оценивания ⁶	Баллы
1	Изготовление деталей на металлорежущих станках с программным управлением по стадиям технологического процесса в соответствии с требованиями охраны труда и экологической безопасности	Осуществление переноса программы на станок, адаптация разработанных управляющих программ на основе анализа входных данных, технологической и конструкторской документации	2,00
		Ведение технологического процесса обработки и доводки деталей, заготовок и инструментов на металлорежущих станках с программным управлением с соблюдением требований к качеству, в соответствии с заданием и технической документацией	46,00
		Осуществление подготовки к использованию инструмента и оснастки для работы на металлорежущих станках различного вида и типа (сверлильных, токарных, фрезерных, копировальных, шпоночных и шлифовальных) с программным управлением, настройку станка в соответствии с заданием	16,00
2	Разработка управляющих программ для станков с числовым программным управлением	Разработка управляющей программы с применением систем CAD/CAM	16,00
ИТОГО (инвариантная часть)			80,00
ВСЕГО (вариативная часть)⁷			20,00
ИТОГО (совокупность инвариантной и вариативной частей)			100,00

⁶ Формулировка критерия оценивания совпадает с наименованием ПК, ОК и начинается с отглагольного существительного.

⁷ Критерии оценивания вариативной части КОД разрабатываются образовательной организацией самостоятельно с учетом квалификационных требований, заявленных организациями, работодателями, заинтересованными в подготовке кадров соответствующей квалификации, в том числе являющимися стороной договора о сетевой форме реализации образовательных программ и (или) договора о практической подготовке обучающихся.

а. Перечень оборудования и оснащения, расходных материалов, средств обучения и воспитания

Перечень оборудования и оснащения, расходных материалов, средств обучения и воспитания представлен в зависимости от вида аттестации, уровня ДЭ представлен в таблице № 10.

Перечень оборудования и оснащения, расходных материалов, средств обучения и воспитания может быть дополнен образовательной организацией с целью создания необходимых условий для участия в ДЭ обучающихся из числа лиц с ограниченными возможностями здоровья и обучающихся из числа детей-инвалидов и инвалидов.

Таблица № 10

Кол-во рабочих мест: 1		
Количество зон застройки площадки: 1		
Зоны площадки		
Наименование зоны площадки (наименование модуля задания)	Код зоны площадки	Вид аттестации/уровень ДЭ (ПА, ГИА/ДЭ БУ, ГИА/ДЭ ПУ)
Изготовление деталей на металлорежущих станках с программным управлением по стадиям технологического процесса в соответствии с требованиями охраны труда и экологической безопасности	А	ПА, ГИА/ДЭ БУ, ГИА/ДЭ ПУ
Разработка управляющих программ для станков с числовым программным управлением		

Перечень оборудования и оснащения, расходных материалов, средств обучения и воспитания

№	Наименование	Минимальные (рамочные) технические характеристики	Кол-во на 1 рабочее место	Единица измерения	Кол-во на общее число рабочих мест	Код зоны площади	Вид аттестации/уровень ДЭ
Перечень оборудования							
1	Станок с ЧПУ	Вертикально-фрезерный, обрабатывающий центр с ЧПУ или 2-осевой токарный станок с ЧПУ с приводным инструментом и осью С	1	шт	1	А	ПА, ГИА/ДЭ БУ, ГИА/ДЭ ПУ
2	Контейнер для сбора стружки	Стойкость к повреждениям от металлической стружки	1	шт	1	А	ПА, ГИА/ДЭ БУ, ГИА/ДЭ ПУ
3	Компьютер	Характеристики компьютера подбираются исходя из рекомендуемых требований САМ программы	1	шт	1	А	ГИА/ДЭ БУ, ГИА/ДЭ ПУ
4	Монитор	Диагональ не менее 19"	1	шт	1	А	ГИА/ДЭ БУ, ГИА/ДЭ ПУ
5	Клавиатура	Технические характеристики на усмотрение образовательной организации	1	шт	1	А	ГИА/ДЭ БУ, ГИА/ДЭ ПУ
6	Мышь для компьютера	Технические характеристики на усмотрение образовательной организации	1	шт	1	А	ГИА/ДЭ БУ, ГИА/ДЭ ПУ
7	САМ - система с постпроцессором для станка с ЧПУ	Отлаженный и рабочий постпроцессор для выбранного станка с ЧПУ. Возможность программирования стандартных операций. Возможность программирования фрезерных операций для приводного инструмента (для токарного станка)	1	шт	1	А	ГИА/ДЭ БУ, ГИА/ДЭ ПУ
8	Верстак	Ширина от 1400 до 2000 мм	1	шт	1	А	ПА, ГИА/ДЭ БУ,

							ГИА/ДЭ ПУ
9	Стол для измерительного инструмента	Технические характеристики на усмотрение образовательной организации	1	шт	1	А	ПА, ГИА/ДЭ БУ, ГИА/ДЭ ПУ
10	Стол компьютерный	Технические характеристики на усмотрение образовательной организации	1	шт	1	А	ГИА/ДЭ БУ, ГИА/ДЭ ПУ
11	Стул	Технические характеристики на усмотрение образовательной организации	1	шт	1	А	ГИА/ДЭ БУ, ГИА/ДЭ ПУ
Перечень инструментов							
1	Станочное приспособление для закрепления заготовки	Тиски гидравлические машинные прецизионные или трехручачковый патрон	1	шт	1	А	ПА, ГИА/ДЭ БУ, ГИА/ДЭ ПУ
2	Набор удлиненных производственных шестигранников (2,5-10 мм)	Технические характеристики на усмотрение образовательной организации	1	шт	1	А	ПА, ГИА/ДЭ БУ, ГИА/ДЭ ПУ
3	Рожковый ключ	Подбирается в зависимости от размера крепления тисков к столу (Для фрезерного станка, для токарного станка не применяется)	1	шт	1	А	ПА, ГИА/ДЭ БУ, ГИА/ДЭ ПУ
4	Набор для базирования и фиксации тисков к столу	Набор должен состоять минимум из 4 поджимов под паз на станке (Для фрезерного станка, для токарного станка не применяется)	1	шт	1	А	ПА, ГИА/ДЭ БУ, ГИА/ДЭ ПУ
5	Набор параллельных подкладок	Высокоточные подкладки с не менее 6 пар разной ширины (Для фрезерного станка, для токарного станка не применяется)	1	шт	1	А	ПА, ГИА/ДЭ БУ, ГИА/ДЭ ПУ
6	Калькулятор	Технические характеристики на усмотрение образовательной организации	1	шт	1	А	ПА, ГИА/ДЭ БУ, ГИА/ДЭ ПУ
7	Набор шаберов	В наборе не менее 4 видов шаберов для снятия заусенцев на деталях - Алюминий	1	шт	1	А	ПА, ГИА/ДЭ БУ, ГИА/ДЭ ПУ

8	Набор надфилей	В наборе от 3 до 12 штук длиной не более 150 мм	1	шт	1	А	ПА, ГИА/ДЭ БУ, ГИА/ДЭ ПУ
9	Молоток	С резиновым или пластиковым бойком (Для фрезерного станка, для токарного станка не применяется)	1	шт	1	А	ПА, ГИА/ДЭ БУ, ГИА/ДЭ ПУ
10	Флэшка	До 8 Гб.	1	шт	1	А	ПА, ГИА/ДЭ БУ, ГИА/ДЭ ПУ
11	Штангенциркуль цифровой 0-150 мм	Цена деления: 0,01 мм	1	шт	1	А	ПА, ГИА/ДЭ БУ, ГИА/ДЭ ПУ
12	Штангенглубиномер 0-150 мм	Цена деления: 0,01 мм	1	шт	1	А	ПА, ГИА/ДЭ БУ, ГИА/ДЭ ПУ
13	Набор микрометров цифровых 0-75 мм	Цена деления: 0,001 мм	1	шт	1	А	ПА, ГИА/ДЭ БУ, ГИА/ДЭ ПУ
14	Микрометр для измерения наружной резьбы 25-50 мм	Цена деления: 0,001 мм или 0,005 мм или 0,01 мм	1	шт	1	А	ГИА/ДЭ ПУ
15	Набор микрометрических нутромеров 20-50 мм	*Цена деления: 0,001 мм	1	шт	1	А	ПА, ГИА/ДЭ БУ, ГИА/ДЭ ПУ
16	Набор стальных концевых мер, класс 1. ISO3650 или аналоги	В наборе от 47 до 103 шт	1	шт	1	А	ПА, ГИА/ДЭ БУ, ГИА/ДЭ ПУ
17	Глубиномер микрометрический 0-50 мм	Цена деления: 0,01 мм	1	шт	1	А	ПА, ГИА/ДЭ БУ, ГИА/ДЭ ПУ
18	Прециз. индикатор часового типа с защитой от толчков 1/58 мм	Цена деления: 0,001 мм	1	шт	1	А	ПА, ГИА/ДЭ БУ, ГИА/ДЭ ПУ
19	Магнитный измер.	От 200 до 300 мм	1	шт	1	А	ПА,

	штатив (с опорой)						ГИА/ДЭ БУ, ГИА/ДЭ ПУ
20	Торцевая фреза с оправкой	Диаметр фрезы должен быть в промежутке 12 мм - 36 мм. Подбирается в зависимости от требований станка (Для фрезерного станка, для токарного станка не применяется)	1	шт	1	А	ПА, ГИА/ДЭ БУ, ГИА/ДЭ ПУ
21	Оправка с цангой под фрезу 10 мм	Подбирается в зависимости от требований станка (Для фрезерного станка, для токарного станка не применяется)	1	шт	1	А	ПА, ГИА/ДЭ БУ, ГИА/ДЭ ПУ
22	Оправка с цангой под фрезу 6 мм	Подбирается в зависимости от требований станка (Для фрезерного станка, для токарного станка не применяется)	1	шт	1	А	ПА, ГИА/ДЭ БУ, ГИА/ДЭ ПУ
23	Корпус резьбофрезы с оправкой и цангой	Корпус резьбофрезы с обработкой под глубину до 20 мм. Под нарезание наружной резьбы. Подбирается в зависимости от требований станка (Для фрезерного станка, для токарного станка не применяется)	1	шт	1	А	ГИА/ДЭ ПУ
24	Оправка с цангой под фасочную фрезу	Подбирается в зависимости от требований станка (Для фрезерного станка, для токарного станка не применяется)	1	шт	1	А	ПА, ГИА/ДЭ БУ, ГИА/ДЭ ПУ
25	Державка токарная	Для наружной черновой обработки под пластинку 80° (Для токарного станка, для фрезерного станка не применяется)	1	шт	1	А	ПА, ГИА/ДЭ БУ, ГИА/ДЭ ПУ
26	Блок токарный	Для крепления державки для черновой наружной обработки. (Для токарного станка, для фрезерного станка не применяется)	1	шт	1	А	ПА, ГИА/ДЭ БУ, ГИА/ДЭ ПУ
27	Державка токарная	Для чистовой наружной обработки под пластинку 55° или 35°. (Для токарного станка, для фрезерного станка не применяется)	1	шт	1	А	ПА, ГИА/ДЭ БУ, ГИА/ДЭ ПУ
28	Блок токарный	Для крепления державки для чистовой наружной обработки (Для токарного станка, для фрезерного станка не применяется)	1	шт	1	А	ПА, ГИА/ДЭ БУ, ГИА/ДЭ ПУ

29	Державка токарная	Для нарезания наружной резьбы (Для токарного станка, для фрезерного станка не применяется)	1	шт	1	А	ГИА/ДЭ ПУ
30	Блок токарный	Для крепления державки для наружного нарезания резьбы (Для токарного станка, для фрезерного станка не применяется)	1	шт	1	А	ГИА/ДЭ ПУ
31	Корпус сверла	Диаметр сверла 20 мм. с посадочными местами под 2 пластинки. Глубина отверстия до 50 мм. (Для токарного станка, для фрезерного станка не применяется)	1	шт	1	А	ПА, ГИА/ДЭ БУ, ГИА/ДЭ ПУ
32	Блок токарный	Для крепления корпуса сверла (Для токарного станка, для фрезерного станка не применяется)	1	шт	1	А	ПА, ГИА/ДЭ БУ, ГИА/ДЭ ПУ
33	Державка расточная	Для внутренней обработки. Возможность обработки отверстия от диаметра 20 мм. Под пластинку 55° или 35°. (Для токарного станка, для фрезерного станка не применяется)	1	шт	1	А	ПА, ГИА/ДЭ БУ, ГИА/ДЭ ПУ
34	Блок токарный	Для крепления державки для внутренней обработки (Для токарного станка, для фрезерного станка не применяется)	1	шт	1	А	ПА, ГИА/ДЭ БУ, ГИА/ДЭ ПУ
35	Приводной осевой инструмент	С ключами для фиксирования цанги (Для токарного станка, для фрезерного станка не применяется)	1	шт	1	А	ПА, ГИА/ДЭ БУ, ГИА/ДЭ ПУ
36	Цанга 6 мм	Под приводной осевой инструмент (Для токарного станка, для фрезерного станка не применяется)	1	шт	1	А	ПА, ГИА/ДЭ БУ, ГИА/ДЭ ПУ
37	Осевой блок для цангового патрона	Подбирается в зависимости от требований станка (Для токарного станка, для фрезерного станка не применяется)	3	шт	3	А	ГИА/ДЭ ПУ
38	Цанговый патрон для сверла Ø 5 мм, для	Подбирается в зависимости от требований станка	3	шт	3	А	ГИА/ДЭ ПУ

	метчика М6, центровочного сверла Ø 8 мм. - Ø 10 мм.	(Для токарного станка, для фрезерного станка не применяется)					
39	Цанга	Для метчика для нарезания резьбы М6 (Для токарного станка, для фрезерного станка не применяется)	1	шт	1	А	ГИА/ДЭ ПУ
40	Цанга	Для сверла Ø 5 мм. (Для токарного станка, для фрезерного станка не применяется)	1	шт	1	А	ГИА/ДЭ ПУ
41	Цанга	Для центровочного сверла до Ø10 мм. (Для токарного станка, для фрезерного станка не применяется)	1	шт	1	А	ГИА/ДЭ ПУ
42	Таблица «Основные нормы взаимозаменяемости. Резьба метрическая.»	Формат не менее А4	1	шт	1	А	ГИА/ДЭ ПУ
Перечень расходных материалов							
1	Ветошь	Материал не должен оставлять ворс	1	шт	1	А	ПА, ГИА/ДЭ БУ, ГИА/ДЭ ПУ
2	Заготовка	Материал - Д16Т Размеры заготовки - Ø60x50 (+ 0,5 мм)	1	шт	1	А	ПА, ГИА/ДЭ БУ ГИА/ДЭ ПУ
3	Пластинки	Под торцевую фрезу для обработки прямоугольных уступов для обработки алюминия (Для фрезерного станка, для токарного станка не применяется)	2	шт	2	А	ПА, ГИА/ДЭ БУ, ГИА/ДЭ ПУ
4	Фреза 10 мм	Для обработки алюминия. Высота режущей части в пределах от 15 до 25 мм. (Для фрезерного станка, для токарного станка не применяется)	1	шт	1	А	ПА, ГИА/ДЭ БУ, ГИА/ДЭ ПУ
5	Фреза 6 мм	Для обработки алюминия. Высота режущей	1	шт	1	А	ПА,

		части в пределах от 10 до 15 мм.					ГИА/ДЭ БУ, ГИА/ДЭ ПУ
6	Пластинка для резьбофрезы	Для нарезания наружной резьбы М30 с шагом 1,5 мм / аналог (Для фрезерного станка, для токарного станка не применяется)	1	шт	1	А	ГИА/ДЭ ПУ
7	Фасочная фреза от 6 мм до 10 мм	Для обработки алюминия (Для фрезерного станка, для токарного станка не применяется)	1	шт	1	А	ПА, ГИА/ДЭ БУ, ГИА/ДЭ ПУ
8	Пластина твердосплавная	Для наружной черновой обработки 80°, радиус в пределах от 0.4 до 0.8. Под обработку алюминия (Для токарного станка, для фрезерного станка не применяется)	1	шт	1	А	ПА, ГИА/ДЭ БУ, ГИА/ДЭ ПУ
9	Пластина твердосплавная	Для наружной чистовой обработки 55 или 35°, радиус 0.4. Под обработку алюминия (Для токарного станка, для фрезерного станка не применяется)	1	шт	1	А	ПА, ГИА/ДЭ БУ, ГИА/ДЭ ПУ
10	Пластина твердосплавная	Для нарезания наружной резьбы М30х1,5 - 6g (Для токарного станка, для фрезерного станка не применяется)	1	шт	1	А	ГИА/ДЭ ПУ
11	Пластина твердосплавная	Для сверла (Для токарного станка, для фрезерного станка не применяется)	2	шт	2	А	ПА, ГИА/ДЭ БУ, ГИА/ДЭ ПУ
12	Пластина твердосплавная	Для внутренней обработки 55° или 35°, под обработку алюминия (Для токарного станка, для фрезерного станка не применяется)	1	шт	1	А	ПА, ГИА/ДЭ БУ, ГИА/ДЭ ПУ
13	Пластина твердосплавная	Для внутренней обработки 55° или 35°. Для расточки сырых кулачков. (Для токарного станка, для фрезерного станка не применяется)	1	шт	1	А	ПА, ГИА/ДЭ БУ, ГИА/ДЭ ПУ
14	Сверло Ø 5 мм	Для обработки алюминия	1	шт	1	А	ГИА/ДЭ ПУ

15	Метчик М6х1	Для обработки алюминия	1	шт	1	А	ГИА/ДЭ ПУ
16	Центровочное сверло Ø 8 мм - Ø 10 мм	Для обработки алюминия (Для токарного станка, для фрезерного станка не применяется)	1	шт	1	А	ГИА/ДЭ ПУ
17	Комплект сырых кулачков	Под патрон на выбранном Токарном станке с ЧПУ Высота не более 60 мм. (Для токарного станка, для фрезерного станка не применяется)	1	шт	1	А	ПА, ГИА/ДЭ БУ, ГИА/ДЭ ПУ
Оснащение средствами, обеспечивающими охрану труда и технику безопасности							
1	Щетка-сметка	Технические характеристики на усмотрение образовательной организации	1	шт	1	А	ПА, ГИА/ДЭ БУ, ГИА/ДЭ ПУ
2	Крючок для уборки стружки	Технические характеристики на усмотрение образовательной организации	1	шт	1	А	ПА, ГИА/ДЭ БУ, ГИА/ДЭ ПУ
3	Аптечка	Для оказания первой помощи. Оснащение не менее, чем по приказу Министерства здравоохранения Российской Федерации от 15 декабря 2020 г. № 1331н «Об утверждении требований к комплектации медицинскими изделиями аптечки для оказания первой помощи работникам»	1	шт	1	А	ПА, ГИА/ДЭ БУ, ГИА/ДЭ ПУ
4	Огнетушитель	Огнетушитель переносной. Общие технические требования. Требования не менее, чем по приказу Федерального агентства по техническому регулированию и метрологии от 24 августа 2021 г. № 794-ст, в части ГОСТ Р 51057 Техника пожарная. Огнетушители переносные. Общие технические требования	1	шт	1	А	ПА, ГИА/ДЭ БУ, ГИА/ДЭ ПУ
5	Очки защитные	Технические характеристики на усмотрение образовательной организации	1	шт	1	А	ПА, ГИА/ДЭ БУ,

							ГИА/ДЭ ПУ
6	Перчатки х/б с ПВХ-покрытием	Не менее 7 класса вязки	1	шт	1	А	ПА, ГИА/ДЭ БУ, ГИА/ДЭ ПУ

3.2. Примерный план застройки площадки ДЭ.

Требования к застройке площадки ДЭ

Примерный план застройки площадки ДЭ, проводимого в рамках ПА, представлен в приложении № 2 к настоящему тому № 1 оценочных материалов. Примерный план застройки площадки ДЭ БУ, проводимого в рамках ГИА, представлен в приложении № 3 к настоящему тому № 1 оценочных материалов. Примерный план застройки площадки ДЭ ПУ (инвариантная часть КОД), проводимого в рамках ГИА, представлен в приложении № 4 к настоящему тому № 1 оценочных материалов.

Общие требования к застройке площадки представлены в таблице № 11.

Таблица № 11

Наименование	Техническая характеристика (описание)	Код зоны площадки
Площадь зоны:	не менее 36 кв.м. на 1 (одного участника)	А
Освещение:	<u>на рабочих столах – 300-500 люкс.</u> (не менее 500 люкс)	А
Электричество:	<u>220 Вольт</u> подключения к сети по (220 Вольт)	А
Контур заземления для электропитания и сети слаботочных подключений (при необходимости):	должно обеспечивать безопасное перемещение, не иметь выступов в местах состыковки элементов покрытия, способствующих травмированию <u>50 м²</u> на всю зону	А
Покрытие пола:	Требуется, давление зависит от технических характеристик оборудования	А
Подведение/отведение ГХВС (при необходимости):	не менее 36 кв.м. на 1 (одного участника)	А
Подведение сжатого воздуха (при необходимости):	<u>на рабочих столах – 300-500 люкс.</u> (не менее 500 люкс)	А

3.3. Требования к составу экспертных групп

Количественный состав экспертной группы определяется образовательной организацией, исходя из числа сдающих одновременно ДЭ обучающихся. Один эксперт должен иметь возможность оценить результаты выполнения обучающимися задания в полной мере согласно критериям оценивания.

Количество экспертов ДЭ вне зависимости от вида аттестации, уровня ДЭ представлено в таблице № 12.

Таблица № 12

Кол-во рабочих мест в ЦПДЭ	Максимальное кол-во обучающихся- участников ДЭ (одновременно в ЦПДЭ)	Кол-во экспертов (одновременно в ЦПДЭ)
1	1	3
2	2	3
3	3	3
4	4	3
5	5	3
6	6	3
7	7	3
8	8	3
9	9	3
10	10	3
11	11	3
12	12	3
13	13	3
14	14	3
15	15	3

3.4. Инструкция по технике безопасности

1. Технический эксперт под подпись знакомит главного эксперта, членов экспертной группы, обучающихся с требованиями охраны труда и безопасности производства.

2. Все участники ДЭ должны соблюдать установленные требования по охране труда и производственной безопасности, выполнять указания технического эксперта по соблюдению указанных требований.

Инструкция:

1. К выполнению процесса обработки металлов на станках с ЧПУ допускаются лица, прошедшие вводный инструктаж.

2. Работайте на станках только тех систем, которые Вами изучены и к самостоятельной работе на которых Вы допущены.

3. Работайте только в исправной, аккуратно заправленной спецодежде и применяйте средства защиты, предусмотренные Типовыми отраслевыми нормами для данной профессии.

4. Следите, чтобы пол вокруг оборудования был нескользким и не был облит маслом, эмульсией.

5. Не работайте на неисправном оборудовании, а также при отсутствии, или неисправности: заградительных ограждений, блокировок, заземляющих проводов.

6. Соблюдайте меры личной гигиены: не мойте руки в масле, эмульсии, керосине; не вытирайте руки концами ветоши, загрязнёнными стружкой; не храните личную одежду на рабочем месте.

Перед началом работы необходимо:

- надеть спец. одежду, которая должна быть застегнута на все пуговицы;
- застегнуть или обвязать обшлага рукавов;
- длинные волосы убрать под головной убор;
- надеть индивидуальные средства защиты (очки). Запрещается

работать в легкой открытой обуви, а также с закатанными рукавами;

- внимательно осмотрите станочное приспособление, необходимый инструмент, ключи, крючок для удаления стружки, определите их исправность и готовность к использованию;

- проверьте наличие и/или исправность: органов управления станком; ограждений опасных зон; откидные, раздвижные и съемные ограждения должны удерживаться от самопроизвольного перемещения; предохранительных устройств для защиты от стружки, охлаждающих жидкостей, шланги, подводящие охлаждающую жидкость, должны быть цельными и должны размещаться так, чтобы было исключено соприкосновение их с режущим инструментом и движущимися частями станка; устройств для крепления инструмента; осмотрите режущий инструмент (на наличие трещин, надломов, прочность крепления пластинок твердого сплава или керамических пластинок и пр.); осмотрите измерительный, крепежный инструмент и приспособления.

- на холостом ходу станка проверьте: исправность органов управления; исправность фиксации рычагов включения и переключения (убедитесь в том, что возможность самопроизвольного переключения с холостого хода на рабочий исключена); исправность системы смазки и системы охлаждения.

Во время работы необходимо:

- убедитесь, что на станке нет посторонних предметов;
- установите режущий инструмент в рабочие позиции, осмотрите на отсутствие сколов, трещин режущих кромок;
- ручная проверка размеров обрабатываемых деталей и снятие деталей для контроля должны производиться только при отключенных механизмах вращения или перемещения заготовок, инструмента, приспособлений;
- не допускайте скопления стружки на режущем инструменте и

оправке, используйте для этого специальный крючок или щетку;

- обязательно остановите станок, и выключите электродвигатель главного привода при: уходе от станка даже на короткое время; уборке, смазке, чистке станка; обнаружении неисправности в оборудовании, инструменте, приспособлении, заземляющих элементах, защитных ограждениях, блокирующих устройств, упоров.

Запрещается: открывать и снимать ограждения и предохранительные устройства во время работы станка; убирать стружку со станка голыми руками или сжатым воздухом.

По окончании работы необходимо:

- приведите в порядок рабочее место. Стружку и металлическую пыль со станка убирайте только щёткой и крючком;
- сообщить о выявленных во время выполнения работы неполадках и неисправностях оборудования и инструмента, и других факторах, влияющих на безопасность выполнения работ.

В аварийных ситуациях:

- при, внезапной поломке станка, приспособления, режущего инструмента немедленно выключите станок и обесточьте его;
- при работе на металлорежущих станках при полном или частичном прекращении электроснабжения выключите станок.
- в случаях возникновения пожара: обесточьте станок; выключите вентиляцию; вызовите пожарную охрану; приступайте к тушению пожара первичными средствами пожаротушения.

Помните, что загоревшееся электрооборудование необходимо тушить углекислотными, порошковыми огнетушителями, а также песком.

3.5. Образцы задания

Наименование модуля задания	Вид аттестации/ уровень ДЭ (ПА, ГИА/ДЭ БУ, ГИА/ДЭ ПУ)
Модуль 1: Изготовление деталей на металлорежущих станках с программным управлением по стадиям технологического процесса в соответствии с требованиями охраны труда и экологической безопасности	
<p>За день перед началом ДЭ, ЦПДЭ должны написать управляющую программу для станка с ЧПУ (чертёж в Приложении А).</p> <p>Задание 1 модуля 1:</p> <ol style="list-style-type: none"> 1. Перенести управляющую программу на станок; 2. Выполнить подбор режущего инструмента для обработки детали по программе; 3. Выполнить наладку станка с программным управлением для обработки детали (с применением и без применения системы измерения детали и инструмента на станке); 4. Выполнить обработку детали; 5. Подобрать контрольно – измерительный инструмент в зависимости от точности измерений и конструктивных особенностей детали. Произвести измерения детали. 6. После окончания работы выгрузить инструмент и снять приспособление (тиски, кулачки) <p>Время выполнения задания: 1 час</p> <p>Чертеж для изготовления детали ЦПДЭ в Приложении А (Том 1)</p>	ПА, ГИА/ДЭ БУ, ГИА/ДЭ ПУ
Модуль 2: Разработка управляющих программ для станков с числовым программным управлением	
<p>Задание 1 модуля 2:</p> <ol style="list-style-type: none"> 1. Разработать управляющую программу для станка с числовым программным управлением; 2. Перенести управляющую программу на станок; 3. Выполнить подбор режущего инструмента для обработки детали по программе; 4. Выполнить наладку станка с программным управлением для обработки детали; 5. Выполнить обработку детали; 6. Подобрать контрольно – измерительный инструмент в зависимости от точности измерений и конструктивных особенностей детали. Произвести измерения детали. 7. После окончания работы выгрузить инструмент и снять приспособление (тиски, кулачки) <p>Время выполнения задания: 1 часа 30 мин.</p> <p>Пример чертежа для изготовления детали в Приложении Б (Том 1)</p>	ГИА/ДЭ БУ

Модуль 1: Изготовление деталей на металлорежущих станках с программным управлением по стадиям технологического процесса в соответствии с требованиями охраны труда и экологической безопасности	
<p>Задание 2 модуля 1:</p> <ol style="list-style-type: none"> 1. Разработать управляющую программу для станка с числовым программным управлением; 2. Перенести управляющую программу на станок; 3. Выполнить подбор режущего инструмента для обработки детали по программе; 4. Выполнить наладку станка с программным управлением для обработки детали; 5. Выполнить обработку детали; 6. Подобрать контрольно – измерительный инструмент в зависимости от точности измерений и конструктивных особенностей детали. Произвести измерения детали. 7. После окончания работы выгрузить инструмент и снять приспособление (тиски, кулачки) <p>Время задания: 2 часа 30 минут</p> <p>Пример чертежа для изготовления детали в Приложении В (Том 1)</p>	ГИА/ДЭ ПУ

Приложение А к образцам задания (Том 1) Чертеж для написания управляющей программы

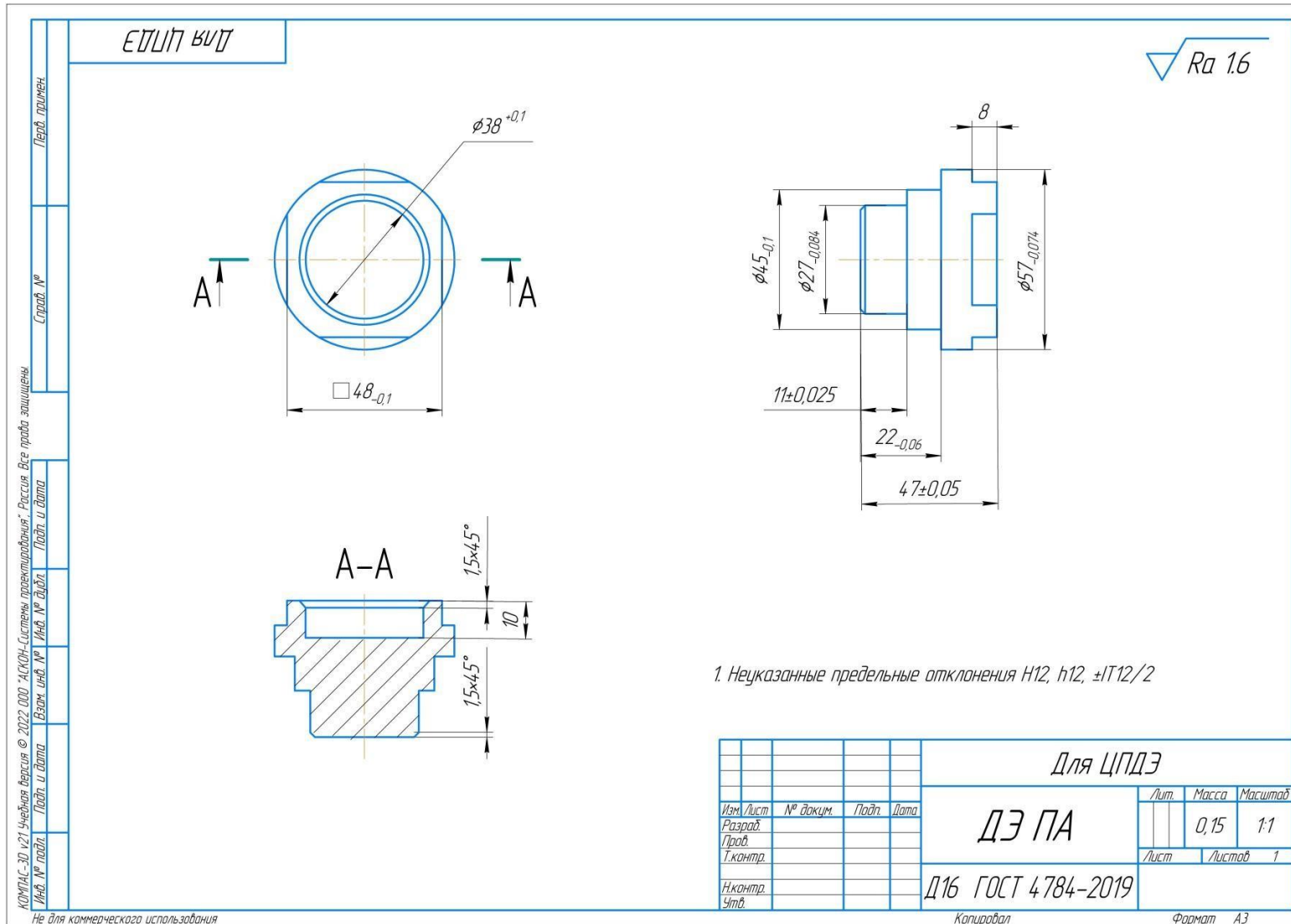

КОМПАС-3D v21 Учебная версия © 2022 ООО "АСКОН-Системы проектирования", Россия. Все права защищены. Имя, № подл. Подп. и дата. Имя, № подл. Подп. и дата.

Не для коммерческого использования

Приложение № 1 к оценочным материалам (Том 1)

Рекомендации по формированию вариативной части КОД, вариативной части задания и критериев оценивания для ДЭ ПУ

Образовательная организация при необходимости самостоятельно формирует содержание вариативной части КОД и вариативной части задания для ДЭ ПУ на основе квалификационных требований, заявленных организациями, работодателями, заинтересованными в подготовке кадров соответствующей квалификации, в том числе являющимися стороной договора о сетевой форме реализации образовательных программ и (или) договора о практической подготовке обучающихся.

При формировании содержания вариативной части КОД для ДЭ ПУ рекомендуется использовать нижеследующие формы таблиц.

Информация о продолжительности ДЭ профильного уровня с учетом вариативной части формируется по форме согласно таблице № 1.1.

Таблица № 1.1

Вид аттестации	Уровень ДЭ	Составная часть КОД (инвариантная/вариативная часть)	Продолжительность ДЭ (не более)
ГИА	профильный	Совокупность инвариантной и вариативной частей	0:00 ч. <продолжительность не более 4,5 астрономических часов>

Содержательная структура вариативной части КОД для ДЭ ПУ (квалификационные требования работодателей) формируется по форме согласно таблицы № 1.2.

Таблица № 1.2

№ п/п	Вид деятельности	Перечень оцениваемых компетенций	Перечень оцениваемых умений, навыков

Распределение баллов по критериям оценивания для ДЭ ПУ (вариативная часть) в рамках ГИА осуществляется по форме согласно таблицы № 1.3.

Таблица № 1.3

№ п/п	Модуль задания	Критерий оценивания	Баллы
			0,00
			0,00
			0,00
			0,00
ВСЕГО (вариативная часть КОД)			20,00

При формировании вариативной части КОД для ДЭ ПУ в части перечня оборудования и оснащения, расходных материалов, средств обучения и воспитания рекомендуется использовать форму таблицы № 10.

При формировании вариативной части КОД для ДЭ ПУ в части примерного плана застройки рекомендуется использовать форму таблицы №

11. При этом примерный план застройки площадки при необходимости может быть дополнен объектами учебно-производственной инфраструктуры, необходимой для выполнения вариативной задания ДЭ ПУ, разрабатываемой образовательной организацией с участием работодателей.

Вариативная часть задания ДЭ ПУ формируется по форме согласно таблице № 1.4.

Таблица 1.4

Наименование модуля задания	Вид аттестации/ уровень ДЭ
Модуль задания: <Название модуля>	
Задание модуля 1: Текст задания	ДЭ ПУ/ Вариативная часть КОД

Критерии оценивания к вариативной части КОД (к вариативной части задания ДЭ ПУ) формируются согласно таблицы № 1.5.

Таблица № 1.5

Наименование модуля задания (вид профессиональной деятельности)	Критерий оценивания	Подкритерий оценивания (умения, Навыки/практический опыт)	Описание оценки подкритерия		Максимальный балл оценки подкритерия - 2 балла	Вес подкритерия: - не менее 1; - шаг 0,5; - не более 3.	Итоговый максимальный балл подкритерия
			Конкретные оцениваемые действия (операции) или набор действий для оценки подкритерия	Описание результата выполнения конкретного действия (операции) подкритерия в баллах			

Схема оценивания (в баллах) представлена в таблице № 1.6.

Таблица № 1.6

Схема оценивания	2 балла	действие (операция) выполнена в полной мере согласно установленным требованиям
	1 балл	действие (операция) выполнена, но ниже установленных требований (имеются незначительные ошибки)
	0 баллов	действие (операция) не выполнена, результат отсутствует

Примерный план застройки площадки ДЭ, проводимого в рамках ПА

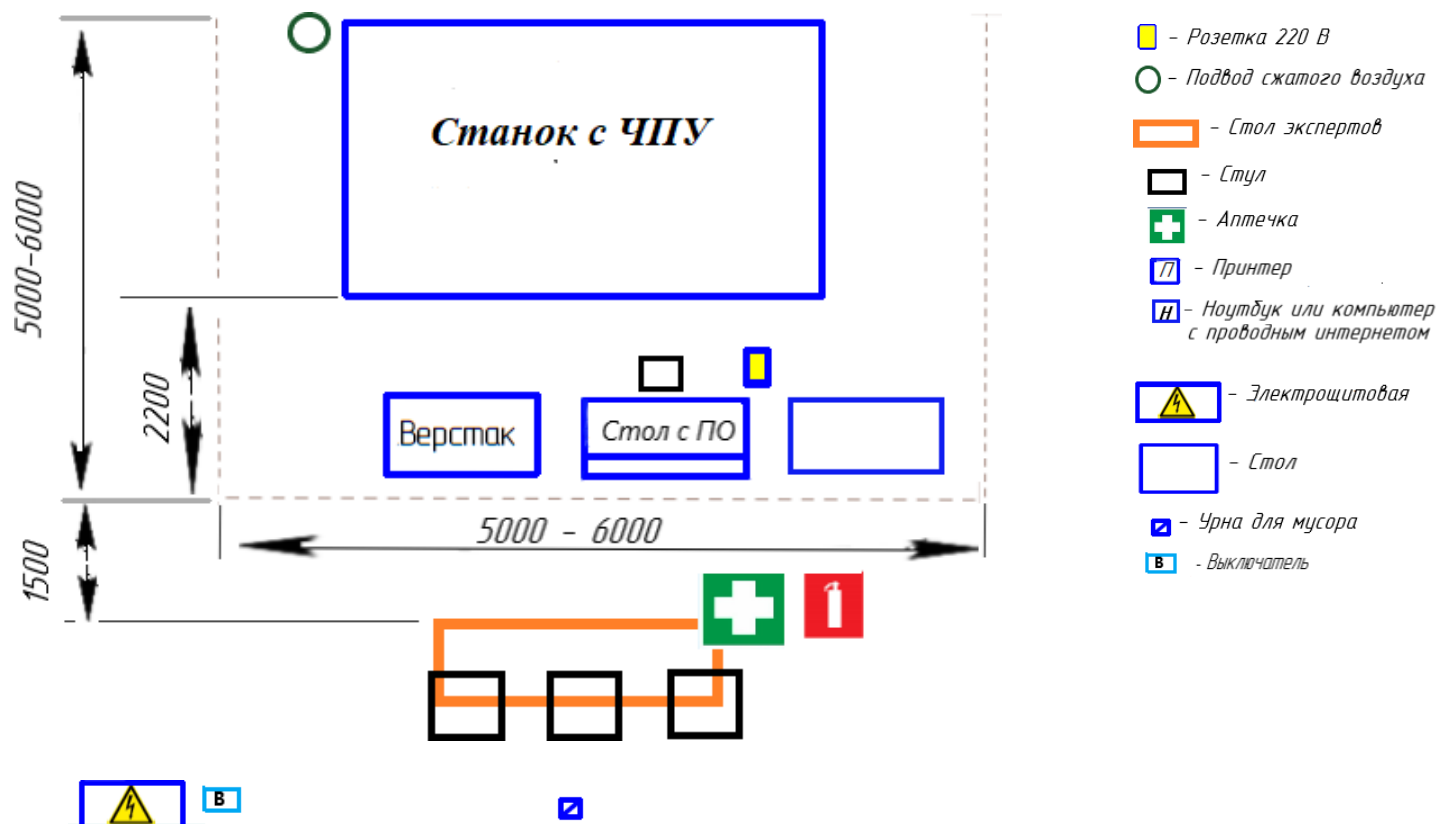

Примерный план застройки площадки ДЭ БУ, проводимого в рамках ГИА

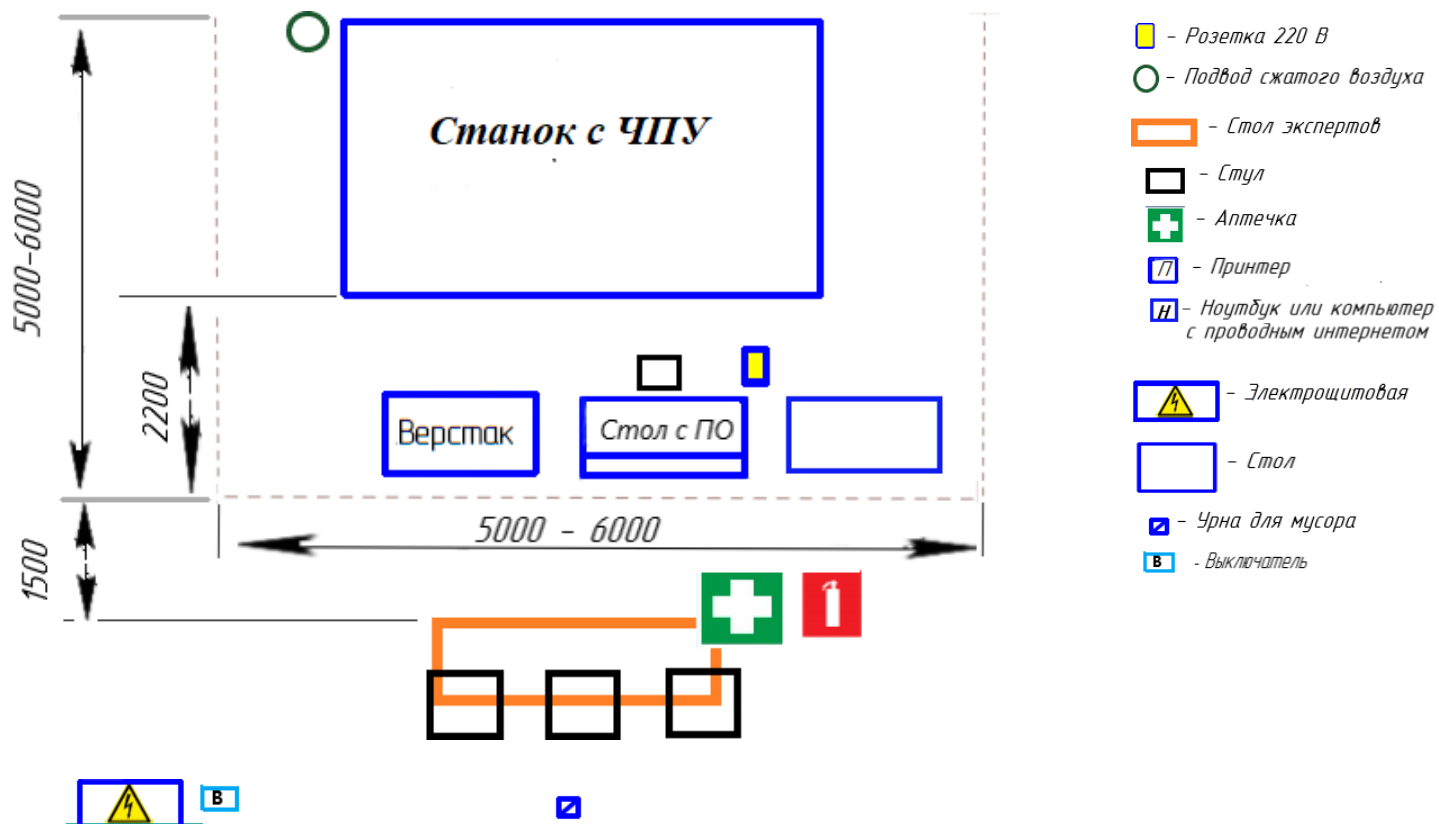

Примерный план застройки площадки ДЭ ПУ, проводимого в рамках ГИА

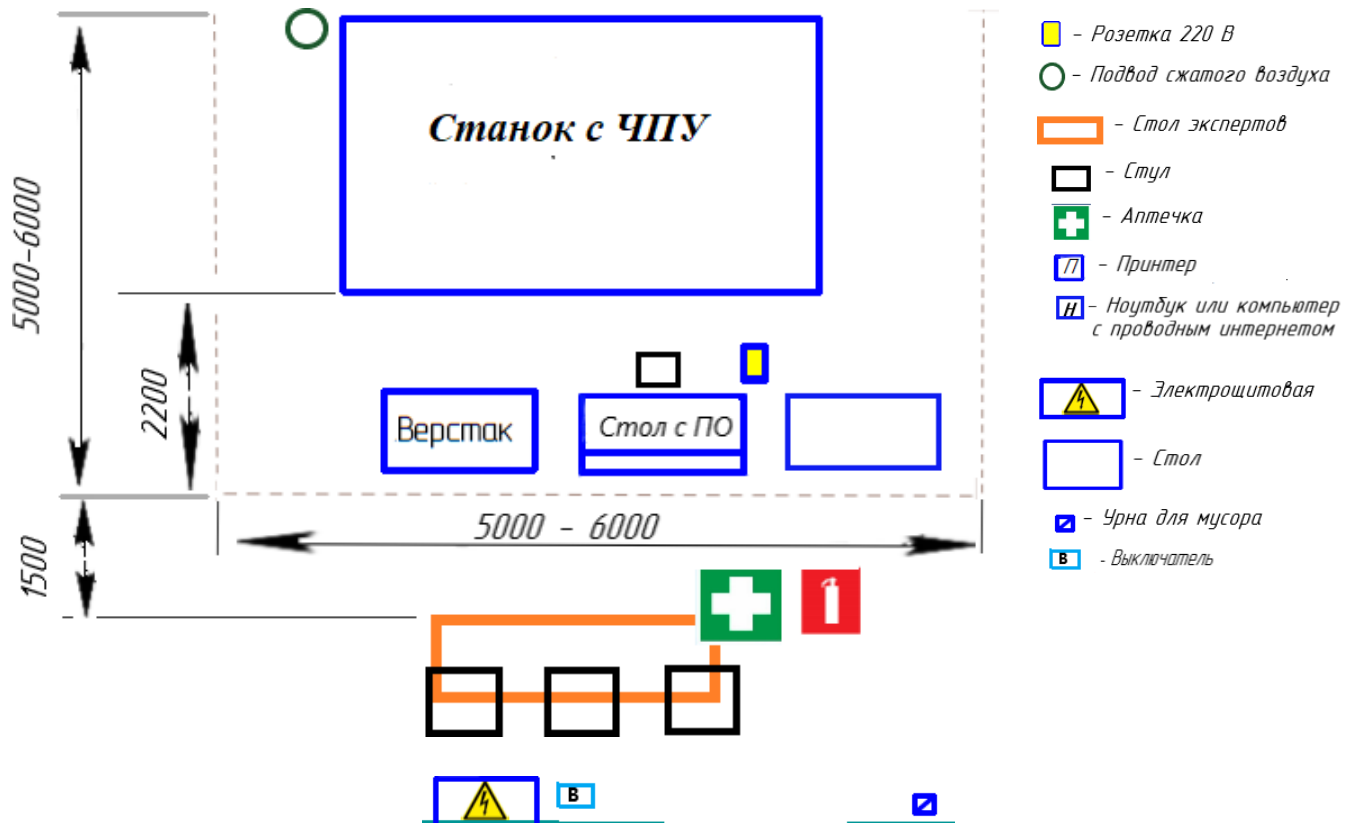

Приложение 2. План работы центра проведения демонстрационного экзамена по профессии

15.01.38. Оператор-наладчик металлообрабатывающих станков

Дата экзамена: 28.05.2025-31.05.2025 г.

ЦПДЭ: ГБПОУ МО «Мытищинский колледж», Московская область, г Мытищи, ул Олимпийский проспект, д. 17, ауд. 1215.

Дата	Начало мероприятия	Окончание мероприятия	Длительность мероприятия	Мероприятие	Действия экспертной группы	Действия участников экзамена
ПОДГОТОВИТЕЛЬНЫЙ ДЕНЬ С-1 (28.05.2025)	10:00	10:20	0:20	Проверка готовности проведения демонстрационного экзамена, заполнение Акта о готовности/неготовности	1. Работа в системе ЦП по проверке правильности внесенных данных. 2. Проверка оборудования и подключений техническим экспертом. 3. Проведение регистрации главным экспертом линейных экспертов ДЭ, и других лиц имеющих право находиться на площадке ЦПДЭ. 3.1. Тестирование экспертной группой работоспособности выбранных электронных ресурсов 3.2. Заполнение документации экспертной группой	к работе не привлекаются
ПОДГОТОВИТЕЛЬНЫЙ ДЕНЬ С-1 (23.05.2025)	10:20	10:30	0:10	Распределение обязанностей по проведению экзамена между членами Экспертной группы, заполнение Протокола о распределении	1. Распределение главным экспертом между линейными экспертами участников для осуществления контроля за ходом выполнения ими задания ДЭ в соответствии с КОД 15.01.38-1-2025 по профессии 15.01.38. Оператор-наладчик	к работе не привлекаются

Дата	Начало мероприятия	Окончание мероприятия	Длительность мероприятия	Мероприятие	Действия экспертной группы	Действия участников экзамена
					металлообрабатывающих станков – на одного линейного эксперта не более пяти участников. 2. Составление протокола о распределении участников между экспертами для контроля за ходом выполнения задания ДЭ.	
ПОДГОТОВИТЕЛЬНЫЙ ДЕНЬ С-1 (28.05.2025)	10:30	10:40	0:10	Инструктаж Экспертной группы по охране труда и технике безопасности, сбор подписей в Протоколе об ознакомлении	1. Проведение техническим экспертом инструктажа Экспертной группы по охране труда и технике безопасности. 2. Ответы на вопросы линейных экспертов главным экспертом. 3. Проверка главным экспертом подписей в Протоколе об ознакомлении с ТБ и ОТ. 4. Ознакомление линейных экспертов с правилами проведения ДЭ, оценки работ участников ДЭ в соответствии с заданием с КОД 15.01.38-1-2025 по профессии 15.01.38. Оператор-наладчик металлообрабатывающих станков.	к работе не привлекаются
ПОДГОТОВИТЕЛЬНЫЙ ДЕНЬ С-1 (28.05.2025)	10:40	11:00	0:20	Регистрация участников демонстрационного экзамена	1. Главный эксперт объясняет порядок регистрации участников демонстрационного экзамена. 2. Проверка личности с помощью сличения данных из системы и паспорта (устранение ошибок, по необходимости).	1. Прослушивают инструкцию по регистрации. 2. Демонстрируют документы, удостоверяющие личность.

Дата	Начало мероприятия	Окончание мероприятия	Длительность мероприятия	Мероприятие	Действия экспертной группы	Действия участников экзамена
					3. Главный эксперт объясняет процедуру заполнения протокола о регистрации. 4. Проверка главным экспертом подписей в Протоколе регистрации участников ДЭ.	3. Заполняют Протокол о регистрации.
ПОДГОТОВИТЕЛЬНЫЙ ДЕНЬ С-1 (28.05.2025)	11:00	11:30	0:30	Инструктаж участников по охране труда и технике безопасности, сбор подписей в Протоколе об ознакомлении	1. Проведение техническим экспертом, или уполномоченным им линейным экспертом, инструктажа участников ДЭ по охране труда и технике безопасности. 2. Разбор возникших вопросов от участников ДЭ. 3. Главный эксперт объясняет процедуру заполнения протокола об ознакомлении с ТБ и ОТ. 4. Проверка главным экспертом подписей в Протоколе об ознакомлении с ТБ и ОТ участников ДЭ.	1. Прослушивание инструктажа по охране труда и технике безопасности. 2. Разбор возникших вопросов. 3. Заполняют протокол об ознакомлении с ТБ и ОТ путем проставления личной подписи.
ПОДГОТОВИТЕЛЬНЫЙ ДЕНЬ С-1 (28.05.2025)	11:30	13:30	2:00	Распределение рабочих мест (жеребьевка) и ознакомление участников с рабочими местами, оборудованием, графиком работы, иной документацией и заполнение Протокола	1. Проведение главным экспертом жеребьевки по распределению рабочих мест, ознакомление участников с графиком работы, иной документацией. 2. Знакомство с оценочными материалами и заданием, ответы на вопросы от участников ДЭ. 3. Главный эксперт объясняет процедуру заполнения протокола о распределении рабочих мест и ознакомления участников с	1. Участие в процессе жеребьевки. 2. Знакомство с оценочными материалами и заданием, вопросы главному эксперту. 3. Заполняют протокол об ознакомлении с ТБ и ОТ путем проставления личной подписи.

Дата	Начало мероприятия	Окончание мероприятия	Длительность мероприятия	Мероприятие	Действия экспертной группы	Действия участников экзамена
					<p>документацией, оборудованием и рабочими местами.</p> <p>4. Проверка главным экспертом подписей в Протоколе о распределении рабочих мест и ознакомления участников с документацией, оборудованием и рабочими местами.</p> <p>5. Главный эксперт объясняет процедуру заполнения протокола об ознакомлении участников демонстрационного экзамена с оценочными материалами и заданием.</p> <p>6. Проверка главным экспертом подписей в Протоколе об ознакомлении участников демонстрационного экзамена с оценочными материалами и заданием.</p> <p>7. Знакомство линейных экспертов с закрепленными за ними участниками ДЭ.</p>	<p>4. Заполняют протокол путем проставления личной подписи.</p> <p>5. Знакомство с закрепленными линейными экспертами</p>
ПОДГОТОВИТЕЛЬНЫЙ ДЕНЬ С-1 (28.05.2025)	13:30	13:30	0:00	Получение главным экспертом задания демонстрационного экзамена	Получение главным экспертом задания демонстрационного экзамена	к работе не привлекаются
ПОДГОТОВИТЕЛЬНЫЙ ДЕНЬ С-1 (28.05.2025)	13:30	14:00	0:30	Формирование макетов экзаменационных заданий. Брифинг экспертов.	Размножение комплектов заданий по количеству участников экзамена	к работе не привлекаются
ПОДГОТОВИТЕЛЬНЫЙ ДЕНЬ С-1 (28.05.2025)	14:00	15:00	1:00	Обед	х	х

Дата	Начало мероприятия	Окончание мероприятия	Длительность мероприятия	Мероприятие	Действия экспертной группы	Действия участников экзамена
ДЕНЬ 1 (29.05.2025)	8.45	9.15	0:30	Регистрация экспертов, проверка площадки	1. Проведение регистрации экспертов на экзамене. 2. Проведение повторного инструктажа с экспертами по ОТ и ТБ. 3. Проверка площадки на наличие запрещённых предметов и устройств.	к работе не привлекаются
ДЕНЬ 1 (29.05.2025)	9:15	9:45	0:30	Ознакомление с заданием и правилами выполнения задания демонстрационного экзамена	1. Ознакомление с заданием и правилами озвучивается главным экспертом. 2. Брифинг участников: ответы на вопросы. 3. Повторный инструктаж по технике безопасности участников.	1. Прослушивание инструкции, просмотр алгоритма КЗ в виде документа. 2. Брифинг участников: ответы на вопросы главным экспертом
ДЕНЬ 1 (29.05.2025)	9:45	10:00	0:15	Брифинг экспертов	1. Брифинг экспертов: ответы на вопросы	к работе не привлекаются
ДЕНЬ 1 (29.05.2025)	10:00	13.30	3:30	Выполнение участниками задания экзамена	1. Старт на начало выполнения задания дает главный эксперт 2. Линейные эксперты наблюдают за закрепленными участниками ДЭ. 3. Технический администратор площадки по необходимости обеспечивает техническую поддержку. 4. Главный эксперт обеспечивает контроль окончания выполнения задания.	1. Участники приступают к выполнению задания.
ДЕНЬ 1 (29.05.2025)	13.20	13.30	0:10	Эксперты забирают выполненное задание	х	х

Дата	Начало мероприятия	Окончание мероприятия	Длительность мероприятия	Мероприятие	Действия экспертной группы	Действия участников экзамена
ДЕНЬ 1 (29.05.2025)	13.30	14.30	1:00	Обед	х	х
ДЕНЬ 1 (29.05.2025)	14.30	16.30	2:00	Проверка экспертами работ участников экзамена	1. Работа линейных экспертов по оценке заданий модулей заполнение форм и оценочных ведомостей 2. Технический администратор площадки обеспечивает техническую помощь экспертам по необходимости. 3. Главный эксперт заносит оценки в систему ЦСО после получения заполненных форм.	к работе не привлекаются
ДЕНЬ 1 (29.05.2025)	16.30	18.00	1:30	Подведение итогов, внесение главным экспертом баллов в ЦСО, блокировка, сверка баллов, заполнение итогового протокола	1. Подведение итогов, внесение главным экспертом баллов в ЦСО, блокировка, сверка баллов, заполнение итогового протокола. 2. Подписание протокола о блокировке оценок (линейные эксперты заполняют Протокол о проведении демонстрационного экзамена).	к работе не привлекаются
ДЕНЬ 2 (30.05.2025)	8.45	9.15	0:30	Регистрация экспертов, проверка площадки	1. Проведение регистрации экспертов на экзамене. 2. Проведение повторного инструктажа с экспертами по ОТ и ТБ. 3. Проверка площадки на наличие запрещённых предметов и устройств.	к работе не привлекаются
ДЕНЬ 2 (30.05.2025)	9:15	9:45	0:30	Ознакомление с заданием и правилами выполнения задания	1. Ознакомление с заданием и правилами озвучивается главным экспертом.	1. Прослушивание инструкции, просмотр алгоритма КЗ в виде документа.

Дата	Начало мероприятия	Окончание мероприятия	Длительность мероприятия	Мероприятие	Действия экспертной группы	Действия участников экзамена
				демонстрационного экзамена	2. Брифинг участников: ответы на вопросы. 3. Повторный инструктаж по технике безопасности участников.	2. Брифинг участников: ответы на вопросы главным экспертом
ДЕНЬ 2 (30.05.2025)	9:45	10:00	0:15	Брифинг экспертов	1. Брифинг экспертов: ответы на вопросы	к работе не привлекаются
ДЕНЬ 2 (30.05.2025)	10:00	13.30	3:30	Выполнение участниками задания экзамена	1. Старт на начало выполнения задания дает главный эксперт 2. Линейные эксперты наблюдают за закрепленными участниками ДЭ. 3. Технический администратор площадки по необходимости обеспечивает техническую поддержку. 4. Главный эксперт обеспечивает контроль окончания выполнения задания.	1. Участники приступают к выполнению задания.
ДЕНЬ 2 (30.05.2025)	13.20	13.30	0:10	Эксперты забирают выполненное задание	х	х
ДЕНЬ 2 (30.05.2025)	13.30	14.30	1:00	Обед	х	х
ДЕНЬ 2 (30.05.2025)	14.30	16.30	2:00	Проверка экспертами работ участников экзамена	1. Работа линейных экспертов по оценке заданий модулей заполнения форм и оценочных ведомостей 2. Технический администратор площадки обеспечивает техническую помощь экспертам по необходимости. 3. Главный эксперт заносит оценки в систему ЦСО после получения заполненных форм.	к работе не привлекаются

Дата	Начало мероприятия	Окончание мероприятия	Длительность мероприятия	Мероприятие	Действия экспертной группы	Действия участников экзамена
ДЕНЬ 2 (30.05.2025)	16.30	18.00	1:30	Подведение итогов, внесение главным экспертом баллов в ЦСО, блокировка, сверка баллов, заполнение итогового протокола	1. Подведение итогов, внесение главным экспертом баллов в ЦСО, блокировка, сверка баллов, заполнение итогового протокола. 2. Подписание протокола о блокировке оценок (линейные эксперты заполняют Протокол о проведении демонстрационного экзамена).	к работе не привлекаются
ДЕНЬ 3 (31.05.2025)	8.45	9.15	0:30	Регистрация экспертов, проверка площадки	1. Проведение регистрации экспертов на экзамене. 2. Проведение повторного инструктажа с экспертами по ОТ и ТБ. 3. Проверка площадки на наличие запрещённых предметов и устройств.	к работе не привлекаются
ДЕНЬ 3 (31.05.2025)	9:15	9:45	0:30	Ознакомление с заданием и правилами выполнения задания демонстрационного экзамена	1. Ознакомление с заданием и правилами озвучивается главным экспертом. 2. Брифинг участников: ответы на вопросы. 3. Повторный инструктаж по технике безопасности участников.	1. Прослушивание инструкции, просмотр алгоритма КЗ в виде документа. 2. Брифинг участников: ответы на вопросы главным экспертом
ДЕНЬ 3 (31.05.2025)	9:45	10:00	0:15	Брифинг экспертов	1. Брифинг экспертов: ответы на вопросы	к работе не привлекаются
ДЕНЬ 3 (31.05.2025)	10:00	13.30	3:30	Выполнение участниками задания экзамена	1. Старт на начало выполнения задания дает главный эксперт 2. Линейные эксперты наблюдают за закрепленными участниками ДЭ.	1. Участники приступают к выполнению задания.

Дата	Начало мероприятия	Окончание мероприятия	Длительность мероприятия	Мероприятие	Действия экспертной группы	Действия участников экзамена
					3. Технический администратор площадки по необходимости обеспечивает техническую поддержку. 4. Главный эксперт обеспечивает контроль окончания выполнения задания.	
ДЕНЬ 3 (31.05.2025)	13.20	13.30	0:10	Эксперты забирают выполненное задание	x	x
ДЕНЬ 3 (31.05.2025)	13.30	14.30	1:00	Обед	x	x
ДЕНЬ 3 (31.05.2025)	14.30	16.30	2:00	Проверка экспертами работ участников экзамена	1. Работа линейных экспертов по оценке заданий модулей, заполнение форм и оценочных ведомостей 2. Технический администратор площадки обеспечивает техническую помощь экспертам по необходимости. 3. Главный эксперт заносит оценки в систему ЦСО после получения заполненных форм.	к работе не привлекаются
ДЕНЬ 3 (31.05.2025)	16.30	18.00	1:30	Подведение итогов, внесение главным экспертом баллов в ЦСО, блокировка, сверка баллов, заполнение итогового протокола	1. Подведение итогов, внесение главным экспертом баллов в ЦСО, блокировка, сверка баллов, заполнение итогового протокола. 2. Подписание протокола о блокировке оценок (линейные эксперты заполняют Протокол о проведении демонстрационного экзамена).	к работе не привлекаются

Главный эксперт

И.О. Фамилия